

500-Ref.
903
EVA
E



EVEREST

ENCICLOPEDIA

DE LA

HISTORIA



El mundo antiguo
40000 - 500 a. C.

ENCICLOPEDIA DE · LA HISTORIA

CHARLOTTE EVANS

El mundo antiguo
40000 - 500 a. C.



JUVENIL

N. CIRCULANTE



EDITORIAL EVEREST, S. A.

MADRID • LEON • BARCELONA • SEVILLA • GRANADA • VALENCIA
ZARAGOZA • LAS PALMAS DE GRAN CANARIA • LA CORUÑA
PALMA DE MALLORCA • ALICANTE - MEXICO • BUENOS AIRES

PROCEDENCIA	Don. Ofic. Hist.
000436-07	10.00 USD
ESMA	031218

Jov-Ref
903
EVA
E

T-1

Título original:

Illustrated History of the World

Traducción y adaptación:

Alfredo Cruz Herce

No está permitida la reproducción total o parcial de este libro, ni su tratamiento informático, ni la transmisión de ninguna forma o por cualquier medio, ya sea electrónico, mecánico, por fotocopia, por registro u otros métodos, sin el permiso previo y por escrito de los titulares del Copyright.

Reservados todos los derechos, incluido el derecho de venta, alquiler, préstamo o cualquier otra forma de cesión del uso del ejemplar.

©Grisewood & Dempsey Ltd., 1992 y
EDITORIAL EVEREST, S. A.

ISBN: 84-241-2165-1 (Obra completa)

ISBN: 84-241-2155-4 (Tomo I)

Depósito legal: LE. 112-1994

Printed in Spain - Impreso en España

EDITORIAL EVERGRÁFICAS, S. L.
Carretera León-La Coruña, km 5
LEÓN (España)

Índice

¿Qué es la historia?

1

El trabajo de los arqueólogos. El trabajo de los historiadores. Historia local.

El mundo antiguo

40000 a 500 a. C.

9

Visión general. Las glaciaciones. Los primeros pueblos. Arte y artesanía. Los primeros agricultores. Arquitectura. Las primeras ciudades. Mesopotamia y Sumer. El antiguo Egipto. Comunicaciones. La Europa megalítica. El valle del Indo. Las grandes migraciones. Sociedad. La antigua Creta. Micenas. La dinastía Shang. Religión. Los hititas. Babilonia. Los asirios. Origen del pueblo judío. Ciencia y técnica. Egipto: el imperio nuevo. Los fenicios. África. Comercio. Las civilizaciones americanas. La India aria. Fundación de Roma. Armas y guerra. Renacimiento de Babilonia. La edad oscura de Grecia. La dinastía Chou. El imperio persa. Oceanía.

El mundo clásico

499 a. C. a 500 d. C.

77

Visión general. El mundo. Grecia. Las ciudades-estado griegas. Arte y artesanía. El legado griego. Alejandro Magno. Arquitectura. Sucesores de Alejandro. El imperio Maurya. La dinastía Ch'in. Comunicaciones. África. Ascenso de Roma. La guerras púnicas. Alimentación y agricultura. Judea y Palestina. Los celtas. El ejército romano. Sociedad. El imperio romano. La dinastía Han. Religión. Influencia de Roma. Difusión del cristianismo. Partos y sasánidas. Ciencia y técnica. América. La dinastía Gupta. Política. La decadencia de Roma. Los bárbaros. Japón. Comercio. Los mayas. Los polinesios. Armas y guerra. Comienzo de la edad oscura.

La Alta Edad Media

501 a 1100

157

Visión general. El mundo. El imperio bizantino. Arte y artesanía. Los monasterios. Dinastías Sui y T'ang. Arquitectura. La fundación del Islam. El imperio islámico. Persecución de los judíos. Comunicaciones. Norteamérica. Búlgaros y rusos. Carlomagno. Alimentación y agricultura. La dinastía abásida. El reino de Ghana. España bajo el Islam. Sociedad. El japon de Fujiwara. Magiars y bohemios. La Bretaña anglosajona. Religión. El Sacro Imperio Romano. América. Papas y emperadores. Ciencia y técnica. Los capetos. Los vikingos. Política. Inglaterra. El feudalismo. Los normandos. Comercio. El imperio selyúcida. La dinastía Sung. Armas y guerra. Nueva Zelanda.

La Edad Media

1101 a 1460

237

Visión general. El mundo. Las cruzadas. La caballería. Arte y artesanía. Enrique de Anjou. La Reconquista. Arquitectura. Shoguns y samurais. El comercio en Europa. El ascenso de Venecia. Comunicaciones. Constitución y parlamento. Malí y Etiopía. Las órdenes religiosas. Alimentación y agricultura. El imperio Mongol. Robert Bruce. Sociedad. Aztecas e incas. Benin y Zimbabwe. Exploradores medievales. Religión. La guerra de los Cien Años. La Liga Hanseática. La peste. Ciencia y técnica. La dinastía Ming. El gran cisma. Revueltas campesinas. Política. La caída de Constantinopla. Fin de la guerra de los Cien Años. Enrique el Navegante. Comercio. El imperio jemer. La imprenta en Europa. Armas y guerra. Guerra de las Dos Rosas.

El Renacimiento

1461 a 1600

317

Visión general. El mundo. El imperio azteca. Arte y artesanía. El imperio inca. Fernando e Isabel. El Renacimiento. Arquitectura. Italia. Exploraciones europeas. Comunicaciones. El imperio Songay. La Persia de los safawíes. Alimentación y agricultura. Primeros Tudor. El imperio portugués. La Reforma. Sociedad. El imperio otomano. El imperio mogul. Los conquistadores. Religión. El imperio español.

La Contrarreforma. Los Austrias. Ciencia y técnica. La Inglaterra isabelina. María, reina de los escoceses. Guerras de religión en Francia. Política. Rusia. Conflictos en el Mediterráneo. La independencia holandesa. Comercio. América del Norte. Japón y China. Armas y guerra. Cambio del calendario.

Comercio e imperios

1601 a 1707

397

6
Visión general. El mundo. Japón aislado. Arte. Los Estuardo. Colonias americanas. Arquitectura. Gustavo Adolfo. La guerra de los 30 años. Francia y Richelieu. Comunicaciones. Decadencia española. Compañías de las Indias Orientales. El imperio holandés. Alimentación y agricultura. La guerra civil inglesa. China y los manchúes. Sociedad. El rey Sol. Decadencia de la India mogul. La Restauración. Religión. La era de la razón. Guerras anglo-holandesas. Plantaciones y piratas. Ciencia y técnica. Oceanía. Decadencia del poder otomano. Pedro el Grande. La revolución gloriosa. Política. Estados africanos. Irlanda. La guerra del Gran Norte. Comercio. La sucesión española. Guerra y armas. América colonial.

Revoluciones e independencia

1708 a 1835

477

7
Visión general. El mundo. Austria y Prusia. Arte. Los jacobitas. La revolución agrícola. La revolución industrial. Arquitectura. Caos en la India. Guerra de los Siete Años. Conflictos en América del Norte. Comunicaciones. Comercio con China. La Ilustración. África. Alimentación y agricultura. Catalina La Grande. Exploración de Oceanía. Japón y el sureste asiático. Sociedad. La independencia de Estados Unidos. La constitución de Estados Unidos. La Revolución Francesa. Religión. Rebelión de los esclavos. Los británicos en la India. Napoleón. Guerras napoleónicas. Ciencia y técnica. Rebelión en América Latina. Guerra de 1812. Política. La caída de Napoleón. Fin de la esclavitud. Inquietud en Gran Bretaña. Comercio. Regencia británica. Independencia griega. La revolución de julio. Armas y guerra. El camino de las lágrimas.

Unificación y colonización

1836 a 1914

557

8
Visión general. El mundo. Texas y México. Sudáfrica. Arte. Las guerras del opio. 1848, el año de la revolución. Nueva Zelanda. Arquitectura. La guerra de Crimea. Japón. La reina Victoria. La guerra de Secesión. Canadá. Comunicaciones. Italia. Alemania. Alimentación y agricultura. África. Al asalto de África. Irlanda. Sociedad. El sureste asiático. Ciencia y medicina. La India. El imperio británico. Ciencia y técnica. América del Norte. La fiebre del oro. Política. Guerra en las praderas. La rebelión de los bóxer. Comercio. El voto de la mujer. Rusia. Australia. Armas y guerra. Guerras balcánicas. Al borde de la guerra.

El mundo en guerra

1914 a 1949

637

9
Visión general. El mundo. Inicio de la I Guerra Mundial. Batallas de la I Guerra Mundial. Arte. La revuelta de Pascua. La Revolución Rusa. Arquitectura. Fin de la I Guerra Mundial. Consecuencias de la I Guerra Mundial. Comunicaciones. República de Irlanda. La revolución turca. Ascenso del fascismo. Alimentación y agricultura. EE. UU. entre las dos guerras. La larga marcha. La India. Sociedad. La gran depresión. Weimar y Hitler. La guerra civil española. Ciencia y medicina. China y Japón en guerra. Anschluss y Munich. Ciencia y técnica. La II Guerra Mundial. Guerra en occidente. Guerra en el Pacífico. Política. Fin de la II Guerra Mundial. Las Naciones Unidas. Italia y los Balcanes. Comercio. Independencia de la India. Israel. Armas y guerra. La Commonwealth británica. La China comunista.

El mundo moderno

1950 a la actualidad

717

10
Visión general. El mundo. La guerra fría. La carrera del espacio. Guerra en Asia. Mercados comunes. Nuevas naciones. Guerra en oriente medio. China y Japón. Un mundo conflictivo. Cambios en Europa del este. La revolución científica. Cambios sociales. El medio ambiente.

Coordinación general

Charlotte Evans

Diseño y dirección del proyecto

Stefan Morris

Dirección

Annabel Else, Lee Simmons, Nina Hathway, Margaret Younger

Diseño y dirección de diagramación

Branka Surla, Jackie Moore, Smiljka Surla

Secretaría editorial

Keeley Stringer

Gestión editorial

Catherine Headlam

Dirección de diseño

Louise Jervis

Dirección editorial

Jim Miles

Documentación de imágenes

Elaine Willis, Su Alexander

Otras investigaciones

Julia March, Rebecca Lister, Eve Bourgois

Diagramación

Sandra Begnor, Matthew Gore, John Kelly, Hank Young

Jefa de producción

Julia Mather

Colaboradores

Hazel Martell, Theodore Rowland-Entwistle, Fiona Macdonald, Ken Hills, Elizabeth Longley, Teresa Chris



Asesoramiento

Ellie Bowden, profesor asesor, Consejo del condado de Essex
John Harrop, director del departamento de historia, Magdalen College School, Oxford
Robert Guyver, profesor asesor de historia del condado de Essex, y miembro del grupo nacional de trabajo sobre programas de historia

Sobre tu enciclopedia

La *Enciclopedia de la Historia* es muy fácil de manejar. Todos los artículos están organizados cronológicamente. Hay dos formas básicas de localizar un acontecimiento: la primera es buscar la fecha en la banda cronológica o consultar en el índice el período de que se trate; la segunda, que debe emplearse cuando no se haya dedicado al tema buscado un artículo completo, consiste en consultar el índice alfabético del final de la obra.

Todos los períodos estudiados en la *Enciclopedia de la Historia* se complementan con una serie de artículos especiales que dan una visión general de la evolución de los siguientes aspectos: **alimentación y agricultura, arte y artesanía, arquitectura, ciencia y técnica, comercio y dinero, comunicaciones y transportes, guerra y armas, política, religión y sociedad.** Si, por ejemplo, está interesado en averiguar cómo ha cambiado la vida y el trabajo a lo largo del tiempo, no tiene más que leer estos artículos especiales.

La banda cronológica contiene fechas y acontecimientos desde el año 40000 a. C. hasta nuestros días, y proporciona además una idea global de lo que ha interesado a la humanidad a lo largo de su historia. Para facilitar la consulta, se han utilizado una serie de símbolos que representan innovaciones en los campos del arte  y la técnica  y grandes batallas 

Los artículos de fondo se complementan con una serie de recuadros que contienen detalles sobre la vida cotidiana, los productos que han estimulado el comercio, anécdotas, etc.

El texto está salpicado de referencias a otras páginas que describen acontecimientos que influyeron directamente en el apartado que se esté estudiando.

Si quiere saber cuándo gobernó un rey o un caudillo determinado, puede consultar, además del índice alfabético, las completas tablas de referencia rápida dispuestas al final de la obra.

En la *Enciclopedia de la Historia* hallará información abundantísima sobre los acontecimientos del pasado y sobre la forma en que ha cambiado la vida de la humanidad.



¿Qué es la historia?

La palabra 'historia' procede del verbo griego *histo*, que significa 'aprende esto'; en griego, 'sé' significa también 'he visto', e *historeo* acabó por significar 'aprender mediante la investigación'. Los griegos comprobaron que la única forma de aprender algo era verlo personalmente o investigarlo. El historiador griego Tucídides dejó escrito que había demasiada gente dispuesta a creer lo primero que oía.

Los antiguos griegos comprendieron cuál era la esencia de la historia. El conocimiento histórico debe basarse ante todo en la

evidencia (evidencia significa, literalmente, 'lo que se ha visto'); en segundo lugar, la historia no es una sola narración, sino varias; y por último, es preciso mantener una actitud crítica para descubrir los posibles errores. Los historiadores no sólo tratan de averiguar qué ha ocurrido, sino por qué.

La palabra 'historia' tiene muchos sentidos. Es una exposición de hechos pasados; es el estudio de sus causas y consecuencias; y es el conjunto de todo lo conservado o recordado sobre el pasado, especialmente en forma escrita.



▲ *Los edificios dicen mucho sobre la antigüedad. Los romanos erigieron enormes construcciones públicas, muchas de las cuales aún siguen en pie, como el Coliseo de Roma.*



◀ *Los acontecimientos de la historia moderna suelen estar muy bien documentados, como la célebre conferencia de Yalta en la que participaron Churchill, Roosevelt y Stalin al término de la II Guerra Mundial.*

Para recordar las cosas, los hombres las describen por escrito o las conmemoran de alguna otra forma, ya que de otro modo las olvidarían enseguida. La vida actual parece muy distinta a la de épocas pasadas, pero no todo cambia: muchas calzadas romanas siguen en uso, y ciertos juegos, como el ajedrez, se inventaron hace muchos siglos.

El trabajo de los arqueólogos

La arqueología estudia el pasado mediante el análisis científico de restos de la antigüedad: objetos, edificios, semillas, huesos animales, etc. Esta disciplina nos descubre cómo era la vida en sociedades de las cuales no se conservan registros escritos, y complementa el estudio de las históricas o posteriores a la invención de la escritura.

Un arqueólogo es como un detective; para él, los objetos son claves de la vida de quienes los utilizaron. Como los historiadores, a veces logran explicar el motivo de los grandes cambios sociales; Kathleen Kenyon descubrió en 1952, en un yacimiento situado donde

se alzaba la antigua Jericó, que las famosas murallas de la ciudad fueron destruidas en tiempos bíblicos, pero por un incendio, no por el retumbar de las trompetas.

A veces, los hallazgos arqueológicos obligan a los historiadores a revisar sus teorías sobre las sociedades primitivas. En 1939, en Sutton Hoo, Inglaterra, se descubrieron los restos de un barco anglosajón; los objetos hallados revelaron que se trataba de una sociedad nada primitiva.

Desde la década de 1950, la arqueología trata de establecer teorías generales que expliquen la evolución de las sociedades humanas: ¿por qué surgió la agricultura en México hacia



▲ Una arqueóloga registra la disposición de los restos de un naufragio. El limo del fondo marino conserva a veces estos objetos en un estado excelente.

▼ Es muy importante registrar la posición, el tamaño y el estado exactos de los hallazgos. Se excava con cuidado exquisito para no dañar nada.

► La posición de los objetos se establece con ayuda de una retícula. Toda la tierra retirada se guarda en cubos para cribarla y recuperar lo que haya podido pasarse por alto.



◀ Todo se documenta exhaustivamente por escrito y fotográficamente.

Varas a rayas para estimar las dimensiones

FECHAS IMPORTANTES

- 1748 Empezan las excavaciones en Pompeya.
- 1799 Descubrimiento en Egipto de la piedra de Rosetta.
- 1870 Heinrich Schliemann empieza a excavar el yacimiento de Troya en la actual Turquía.
- 1879 Descubrimiento en España de pinturas rupestres.
- 1900 Sir Arthur Evans empieza a excavar en Cnosos, Creta.
- 1922 Howard Carter descubre en Egipto la tumba de Tuntankamón.
- 1925 Descubrimiento en Folsom, Nuevo México, de puntas de flecha de pedernal.
- 1939 Hallazgo en Sutton-Hoo, Inglaterra, de un barco anglosajón.
- 1952 Kathleen Kenyan excava el yacimiento de Jericó en Jordania.
- 1970 Descubrimiento en Dinamarca del 'hombre de Tollund'.
- 1974 Hallazgo en China de la tumba de She Huang - Ti
- 1991 Un submarinista descubre en Francia unas pinturas rupestres; hallazgo en los Alpes del cuerpo de un hombre de hace 6000 años.

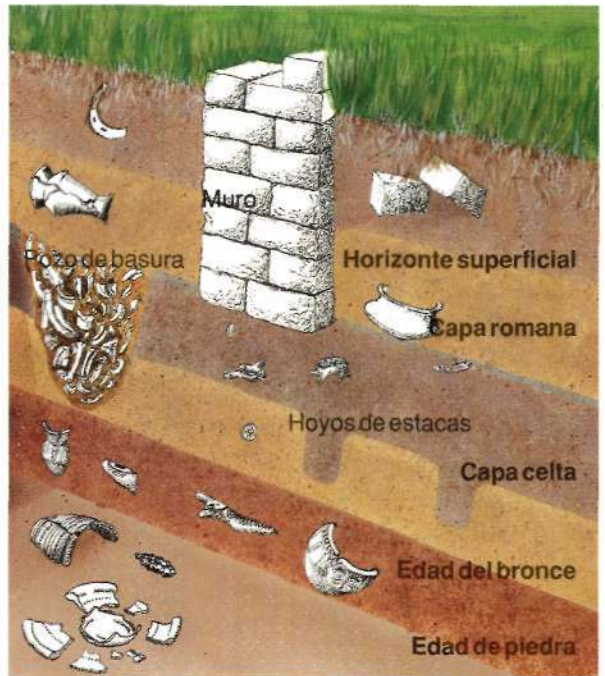

el año 7000 a. C.? ¿por qué las primeras ciudades se construyeron en oriente medio? También estudia problemas concretos; así, en la década de 1960, Richard MacNeish investigó una serie de cuevas de México para

documentar la fabricación de pan de maíz. Los ordenadores, utilizados para elaborar estadísticas, han facilitado mucho esta clase de investigaciones. Los edificios dicen mucho sobre la vida en el pasado.

▲ Las capas de suelo revelan la historia de este yacimiento. Los hoyos de estacas indican que hubo un cercado celta, sustituido en época romana por un muro de piedra. Las cenizas sugieren que el lugar sufrió un incendio.



SCHLIEMANN

Heinrich Schliemann (1822-1890) excavó Troya, la ciudad de la *Iliada* homérica. En el yacimiento de Turquía se han hallado nueve ciudades superpuestas, de las cuales Troya era la segunda.



◀ Cuerpo de una mujer danesa enterrada el año 95; la turba ha evitado la descomposición.

¿QUÉ ES LA HISTORIA?

Los megalitos de Stonehenge, en Inglaterra, guardan relación con las fases del Sol y la Luna, y algunos científicos consideran que se trata de una especie de calculadora utilizada para determinar las fechas más

óptimas para la siembra y recolección.

Monedas, restos de vasijas, armas y barcos son hallazgos muy abundantes, y su estudio contribuye a esclarecer la organización social y militar de las sociedades antiguas. Los

restos de animales y plantas sirven para averiguar el trabajo y el régimen alimenticio de las poblaciones primitivas.

Las pinturas son otra fuente valiosa de información; pinturas rupestres, frescos, retratos,

► *Antes de la invención de la fotografía, la pintura era el único medio de representar a las personas. Este fresco de la ciudad romana de Herculano, en Italia, representa a una madre observando la lección de música de su hija.*

▼ *La fotografía aérea descubre cosas invisibles desde tierra. Las líneas de esta imagen revelan el trazado de las calles de un antiguo asentamiento romano.*



► Los objetos de madera pueden datarse a partir de los anillos de crecimiento, cuya disposición depende del clima. Es posible identificar pautas de anillos en objetos de madera de hasta 8 000 años de antigüedad.

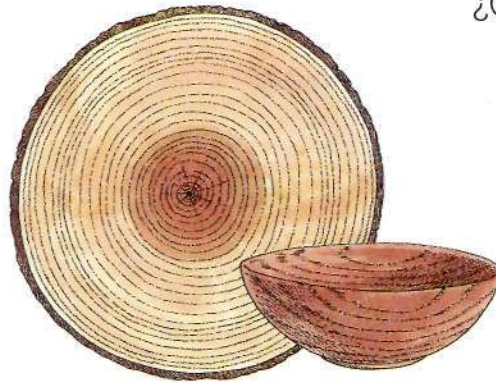

CARTER

En 1922, Howard Carter (1874-1939) descubrió, junto con el conde de Carnarvon, el riquísimo sepulcro de Tutankamón, que gobernó en Egipto el 1361 a. C. El hallazgo fue uno de los momentos cumbre de la historia de la arqueología.

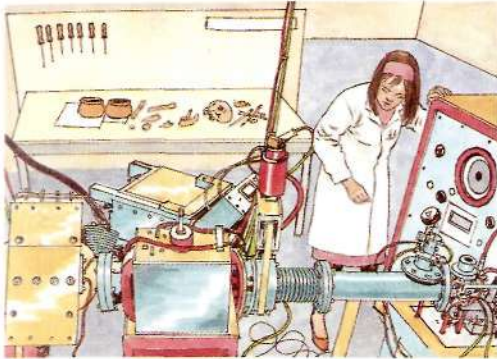

◀ La datación por carbono radiactivo es aplicable a objetos de hasta 60 000 años. Todas las cosas vivas absorben continuamente carbono 12 y 14; éste es inestable y, después de la muerte, se degrada y hace que varíe la proporción C14/C12, que se mide con un acelerador de partículas. Cuanto menor sea la relación, tanto más antiguo es el objeto.

etc. describen la apariencia y las ocupaciones de los hombres anteriores a la invención de la fotografía. El llamado tapiz de Bayeux (que en realidad es un bordado) describe con imágenes y palabras la invasión de Inglaterra por

los normandos en 1066; también cuenta un hecho menos conocido: el naufragio de Harold Godwine frente a las costas de Francia y su encuentro con el duque Guillermo, que sería su rival.

▼ Sabemos mucho de las sociedades primitivas gracias a la creencia en la vida después de la muerte. Las tumbas de los egipcios acaudalados están llenas de objetos que les hacían más confortable la existencia tras la muerte. Solían hacer estatuillas de sus sirvientes; éstas representan la tripulación de un barco y la fabricación de cerveza.



El trabajo de los historiadores

Antes de la invención de la escritura, los conocimientos se transmitían oralmente. Los vikingos contaban *sagas* o narraciones, cuyo contenido se ha confirmado en muchos casos. Mucho antes que Colón, Leif Ericsson desembarcó en América del Norte, a la que llamó Vinland. Muchos acontecimientos antiguos se plasmaron por escrito mucho tiempo después de que ocurrieran; así, Homero escribió la *Ilíada* unos 400 años después del sitio de Troya; es imposible determinar la exactitud de su narración, pero sí se ha

descubierto la ciudad de Troya.

La tradición oral es la forma normal de transmisión de conocimientos en muchas tribus africanas, y se ha conservado en forma de poemas y canciones que hablan de luchas de poder, migraciones, grandes batallas, etc.

Algunos pasajes de la Biblia se consideran ahora hechos verídicos. Así, la tradición del arca de Noé tiene su origen en Mesopotamia, una región situada entre dos ríos y expuesta a inundaciones.

El primer historiador en sentido estricto fue Herodoto, quien empleó el vocablo *historia* en el sentido de 'investigación'. Pese a que en su época se creía que la vida de las personas estaba en manos de los dioses, trató de hallar explicaciones racionales, y fue el primero en buscar las causas y los efectos de los acontecimientos.

A veces, quienes hacen la historia también la escriben. Julio César (100-44 a. C.) describió su campaña victoriosa de las Galias (Francia) y la concesión de la ciudadanía romana como medio de establecer el orden. Probablemente escribió esta crónica para demostrar que la gloria personal no era el único objeto de sus acciones.



◀ La piedra de Rosetta, descubierta en Egipto por el ejército de Napoleón, sirvió para descifrar la escritura jeroglífica.



PARKMAN

Francis Parkman (1823-1893) escribió *El sendero de Oregón*, descripción de la vida de los indios sioux. En su obra *Francia e Inglaterra en América del Norte* examina la influencia de los indios en las luchas de poder del nuevo continente.



RANKE

Leopold von Ranke (1795-1886) escribió sobre los siglos XVI y XVII en Francia e Inglaterra y Alemania y Prusia. También fue autor de una historia del mundo hasta la época de Otón I el Grande, emperador del Sacro Imperio Romano.

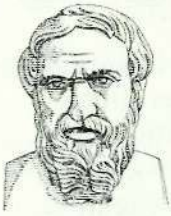

HERODOTO

El llamado padre de la historia (c. 485-425 a. C.) se propuso registrar los hechos de manera verídica y sistemática. Escribió sobre las guerras de Grecia y Persia y sobre las pirámides de Egipto.

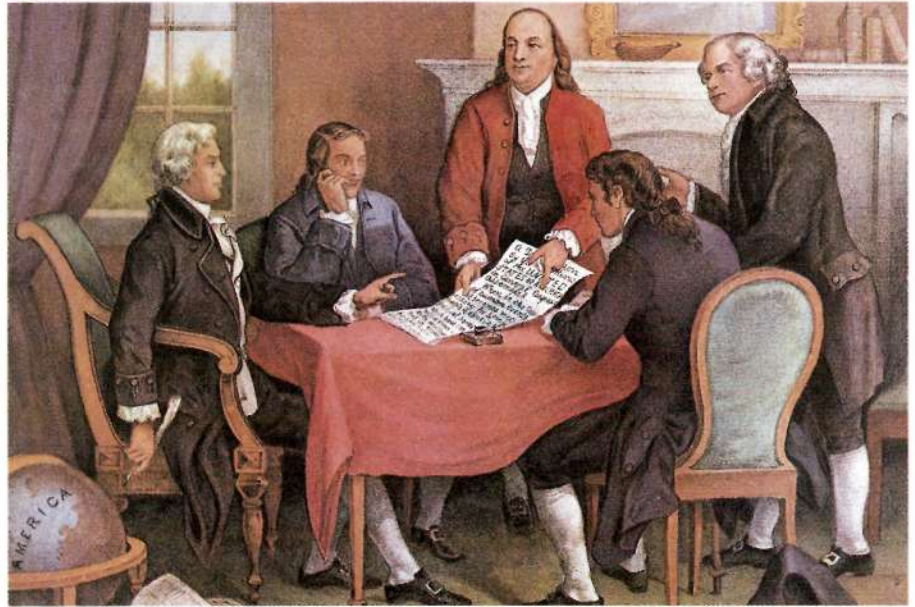

▲ Estampa del s. XIX que ilustra la Declaración de independencia de Estados Unidos, firmada en 1776. Sentó la idea de que todas las personas tienen ciertos derechos.

Los diarios son muy valiosos para el historiador. John White viajó en 1584 con la expedición que estableció la primera colonia inglesa en América; tuvo la precaución de enviar a Inglaterra sus escritos y dibujos sobre la vida y costumbres de los indios, y gracias a eso disponemos en la actualidad de un material documental de primera mano que de otro modo se habría perdido, ya que perecieron todos los colonos.

Pocos historiadores han sido testigos de los hechos sobre los que escriben; casi todos se basan en documentos de la época estudiada, y han de estar atentos para evitar posturas partidistas y prejuicios; por postura partidista se entiende la derivada de una perspectiva particular; los prejuicios son, literalmente, juicios previos, emitidos

antes de conocer todos los hechos. El historiador debe también evitar la tentación de escribir sobre el pasado como si todos los acontecimientos condujesen a un resultado predeterminado del presente; lo ocurrido en la

▼ *Los pergaminos del Mar Muerto son los manuscritos bíblicos más antiguos que se conocen, escritos quizá en época de Cristo.*

antigua Unión Soviética y en la Europa del este entre 1989 y 1991 demuestra que los cambios son a veces muy rápidos y que ciertas tendencias consideradas fijas pueden invertirse.

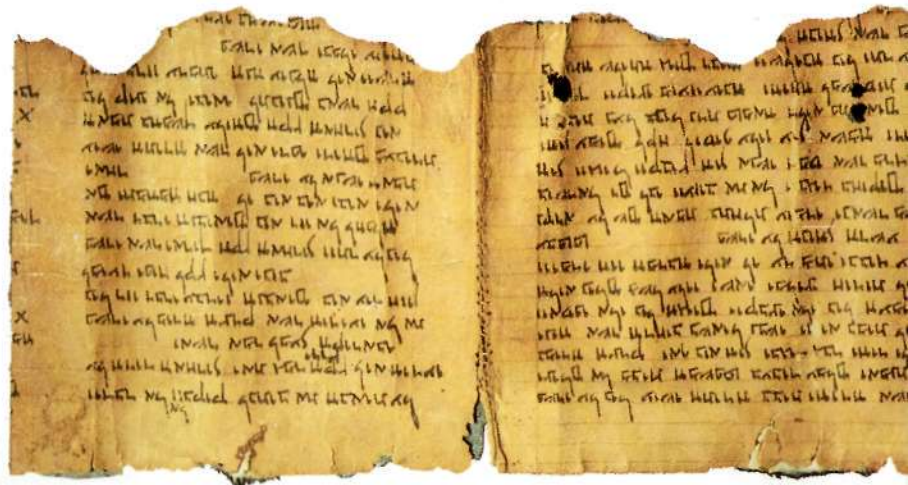

Historia local

La tradición oral es valiosa para los especialistas en historia local. Los recuerdos de los ancianos, sus fotografías, etc. dicen mucho sobre la vida en el pasado. Muchos conservan objetos de su juventud o que les fueron legados por sus padres o sus abuelos. La historia familiar es una

acontecimientos más importantes. En muchos países, las mujeres cambian de nombre cuando se casan, e incorporan un nuevo apellido a la familia en cada generación. Las mudanzas de ciudad o de país son otro aspecto interesante: ¿se debieron a la necesidad de buscar

documentos interesantes: diarios, cartas, fichas censales, partidas de nacimiento, registros de propiedad, fotografías, fichas escolares, libros mercantiles de empresas ya desaparecidas, etc. Por su parte, las parroquias conservan partidas de bautismo y



▲ *Cartas, diarios y facturas son fuentes expresivas de la vida cotidiana en el pasado.*

► *Fotografía de 1909 que recoge dos generaciones de una misma familia.*



rama de la historia local; se conservan fotografías de hace tres y hasta cuatro generaciones, y ciertas familias mantienen registros de los

trabajo, a un enamoramiento, a persecución religiosa, política o racial?

Las instituciones locales conservan numerosos

defunción y actas matrimoniales. Los censos antiguos recogen referencias a familias asentadas durante mucho tiempo en un mismo lugar.

40000–500 a. C.

El mundo antiguo

Al comienzo de este período de la historia, el mundo estaba aún bajo los efectos de la última glaciación. Vastos casquetes de hielo y enormes glaciares cubrían el norte de Europa, Asia y Norteamérica. Pero más al sur, el actual Sahara africano era entonces un terreno fértil. Mientras los pueblos del norte tiraban en las cavernas, los hipopótamos se bañaban en las templadas aguas saharianas.

Los hombres primitivos aprendieron a usar el fuego para calentarse, cocinar y ahuyentar a los animales salvajes. Empezaron cazando y recolectando frutos y semillas, y poco a poco aprendieron a cultivar las plantas y a domesticar a los animales. Terminaron asentándose y

construyendo casas, aldeas y ciudades.

Las primeras civilizaciones surgieron a orillas de los ríos, en tierras muy fértiles: el Tigris y el Eúfrates en el actual Irak; el Nilo en

Egipto; y el río Amarillo en China.

Durante cierto tiempo floreció un antiguo pueblo a

orillas del Indo, en el actual Pakistán; algún tiempo más tarde empezaron a surgir en América civilizaciones muy avanzadas.

Muchos de los grandes inventos, como la rueda y la escritura, ocurrieron en este período; los hechos ocurridos antes de la escritura sólo pueden datarse de manera aproximada, y las discrepancias entre los especialistas no son raras. Empero, es fascinante estudiar lo que ocurría más o menos al mismo tiempo en lugares distintos.

Así, mientras el faraón Keops dirige las obras de su gran pirámide en Egipto, los antiguos bretones levantan los megalitos de Stonchenge en Inglaterra, los campesinos de Perú cultivan algodón y los pueblos de Etiopía, en África oriental, aprenden a trabajar los metales; sólo unos pocos años después se celebran en Grecia los primeros juegos olímpicos y los astrónomos chinos observan el primer eclipse solar registrado.

▼ *Aldea a orillas del Nilo, en Egipto, hacia el 3000 a. C. Con las cañas del papiro, los antiguos egipcios construían cabañas y canoas.*

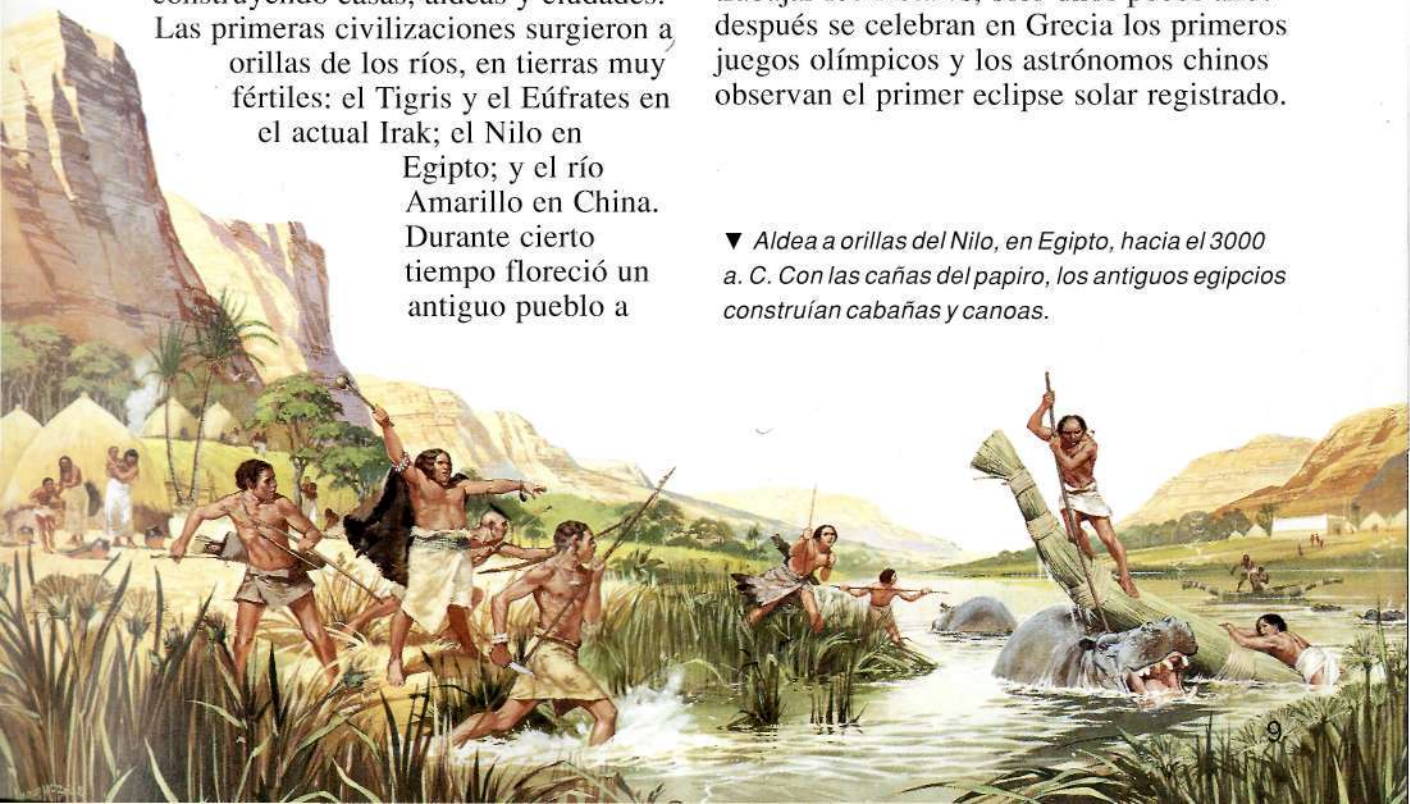



América

- 35000** Procedentes de Asia, entran en América sus primeros pobladores.
- 25000** Viviendas cavernícolas en Brasil.
- 5000** Cultivo de maíz en México.
- 3500** Cultivo de patata en Sudamérica.
- 3372** Primer día del calendario maya.
- 3000** Surge la agricultura en México. Primeras poblaciones en las costas de Perú.

- 2000** Cultivo de algodón en Perú.

- 1500** Templos de piedra en México.

- 1200** Civilización olmeca en México.

- 850** Cultura chavín en Perú.

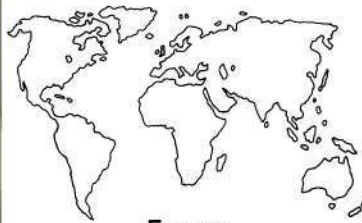

Europa

- 40000** El hombre de Cro-Magnon penetra en Europa por el este.
- 30000** Desaparecen los Países Bajos.
- 25000** Florece el arte rupestre en España y Francia.
- 5000** Desaparece la lengua de tierra que unía Inglaterra y Francia.

- 3000** Cultura de Windmill Hill en Inglaterra.
- 2700** Inicio de la construcción de Stonehenge.
- 2500** Destrucción de Skara Brae en Escocia.
- 2000** Creta domina el Mediterráneo.
- 1900** Surge en Grecia la cultura micénica.
- 1450** Erupción del volcán Santorini, en Grecia.
- 1400** Destrucción de Cnosos, en Creta.
- 1100** Los dorios invaden Grecia.
- 900** Civilización etrusca en Italia.
- 814** Fundación de Cartago.
- 776** Primeros juegos olímpicos.
- 753** Fundación de Roma.
- 700** Homero escribe la *Ilíada*.
- 621** Primeras leyes escritas en Atenas.
- 539** Grecia derrota a Cartago.
- 510** Depuesto el último rey de Roma. Comienza la república.



África

- 30000** Desaparece el hombre de Neanderthal.
- 6000** Primeras pinturas rupestres.
- 5000** Nuevas civilizaciones en El Fayum y Nubia.

- 3000** El lago Chad se seca; el Sahara se transforma en desierto.
- 2551** Empieza la construcción de la gran pirámide.

- 2000** Los bantúes inician su emigración desde África central.
- 1550** Fundación del imperio nuevo en Egipto.
- c. 1270** Los israelitas abandonan Egipto.
- 1140** Primera colonia fenicia en Utica.
- 1070** Fin del imperio nuevo en Egipto.

- 750** Los etíopes conquistan Egipto.



Oriente Medio

10000 Comienza la agricultura.
6000 Florecimiento de Chatal Hüyük en Anatolia.

3760 Uso del bronce.
3100 Los sumerios inventan la escritura.

3000 Aparecen vehículos con ruedas.

2300 Los semitas invaden Mesopotamia.
c. 2100 Abraham sale de Ur.
1950 Fin del imperio de Ur.
1595 Los hititas conquistan Babilonia.
1300 Los medos y los persas entran en Irán.
1116 Los asirios conquistan Babilonia.
922 Israel se divide en Israel y Judá.

612 Fin del imperio asirio.
550 Ciro el Grande funda el imperio Persa.
525 Persia conquista Egipto.

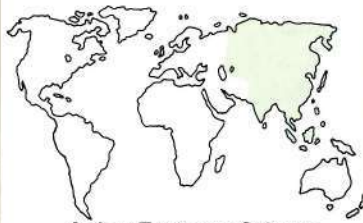

Asia y Extremo Oriente

18000 Primera escultura humana.

4000 Período Yang Chao en China.
3500 Uso del cobre en Tailandia.

2697 El emperador amarillo reina en China.
2690 Civilización del valle del Indo.

2200 Cultura Jomon en Japón.
2150 Los arios penetran en el valle del Indo.
1500 Fin de la civilización del valle del Indo. Dinastía Shang en China.
1200 Los arios ocupan la India.
1122 Dinastía Chou en China.
1000 Compilación de los *Rig Veda* en la India.

800 Desarrollo del sistema de castas en la India.
722 División de China en territorios feudales.

563 Nacimiento de Buda.
551 Nacimiento de Confucio.



Australia y Pacífico

30000 Asentamiento en Australia de los primeros pobladores.

4000 Colonización de las islas del Pacífico.

2000 Llegan a Nueva Guinea los primeros pobladores.

1300 Llegan a Fiji, Tonga y Samoa y los primeros pobladores.

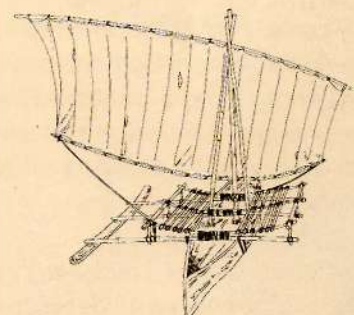

Canoas utilizadas como medio de transporte.

Las glaciaciones

Los cambios que experimenta la órbita descrita por la Tierra en torno al Sol determinan enfriamientos periódicos del clima llamados glaciaciones, con formación de casquetes de hielo que se extienden muy al sur. La vida es imposible bajo los hielos, y difícil sobre ellos.

La última glaciación alcanzó su punto culminante hacia el 16000 a. C., y ha sido la única que ha afectado al hombre.

Durante esta edad de los hielos, el casquete

ártico cubrió todo el norte de Europa y Asia, Canadá y los Grandes Lagos. La cantidad de agua atrapada en forma de hielo hizo que el nivel de los mares descendiese unos 90 metros.

Zonas ahora aisladas por el mar quedaron entonces unidas: Asia y Alaska, Australia y Nueva Guinea y muchas islas de Indonesia; en Europa, Inglaterra estaba unida al continente por Francia, y el Támesis era afluente del Rin.



▲ Durante la glaciación, el hombre se vio empujado hacia el sur, aunque logró sobrevivir en cavernas próximas al borde de los hielos. En ellas dejó pinturas rupestres que representan a los animales que conocía. Esta escena recrea la captura del íbice por cazadores armados de lanzas.

► La familia Leakey -Louis, Mary y su hijo Richard- pasó muchos años en África buscando fósiles de hombres primitivos. Mary Leakey aparece aquí examinando huellas dejadas por un humanoide hace unos 2,5 millones de años. Entonces hacía calor en África, mientras los hielos cubrían casi toda Europa.



LAS GLACIACIONES

◀ El mapa representa el clima de la mayor parte del mundo hacia el 16000 a. C., durante la última glaciación. Dentro del círculo se aprecia el puente de tierra que salvaba el estrecho de Bering, por donde cruzaron los primeros pobladores de América.

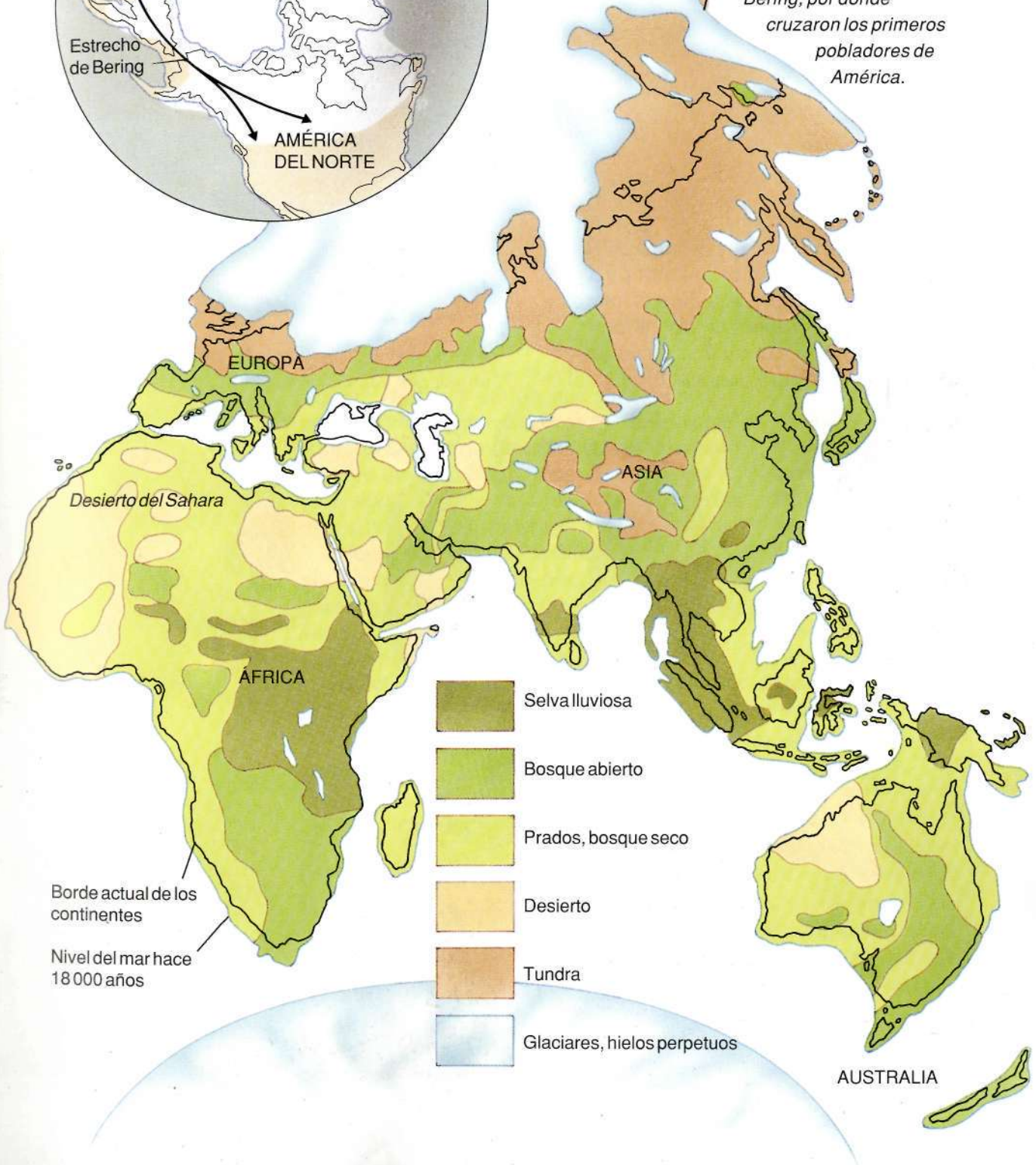

Los primeros pueblos



El primer homínido -criatura parecida al hombre- fue el australopiteco, del cual se han hallado muchos huesos en África.

Caminaba erguido y construía herramientas sencillas con guijarros, pero tenía un cerebro demasiado pequeño como para ser considerado humano.

Las más antiguas especies de verdaderos humanos empiezan con el género *Homo*, que surgió hace unos 2 millones de años. Este hombre, llamado *Homo habilis* (hombre hábil), convivió con los últimos australopitecos.

El más avanzado de aquellos primeros humanos fue el *Homo erectus* (hombre erguido), del que han aparecido restos en África y Asia. Como conocía el uso del

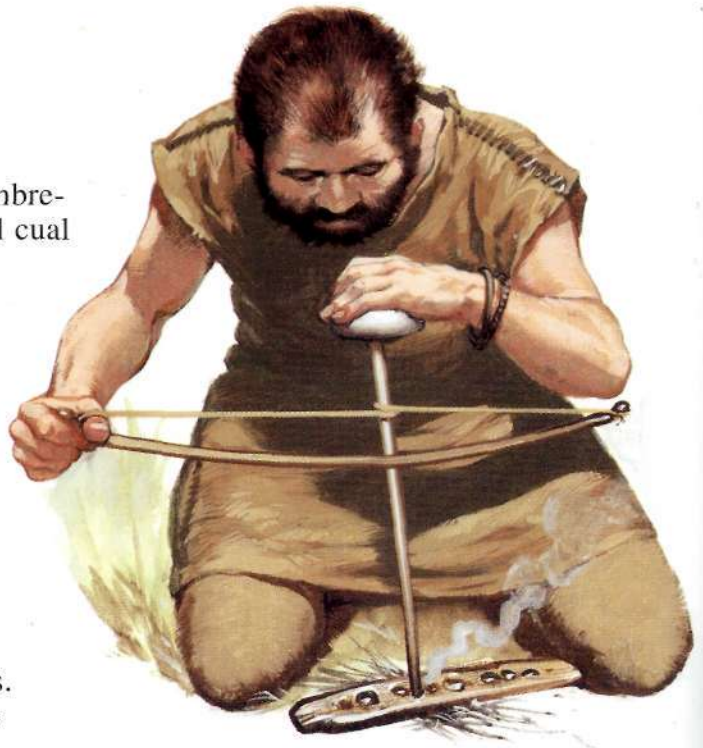

▲ El hombre primitivo hacía fuego con un arco y un palo que frotaba contra otro trozo de madera.

HERRAMIENTAS Y VIVIENDAS



Cuchillo



Raedera



Buril



Punta de flecha



Aguja de hueso

El hombre primitivo fabricaba con sílex raederas, cuchillos, puntas de flecha, taladros y otras herramientas. También hacía agujas de hueso. Como la madera escaseaba, aprendió a construir chozas con huesos de mamut; la ilustrada aquí se descubrió en Mezhirchichi, Ucrania. Solía levantar la estructura en un hoyo para protegerla de los gélidos vientos árticos, y probablemente cubría todo con pieles o con musgo para hacerlo impermeable.

Choza de huesos de mamut

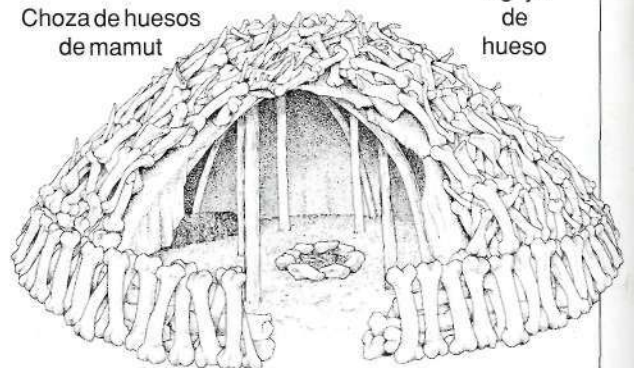

PIGMENTOS

Los pueblos primitivos conocían muchos pigmentos naturales, con los que decoraban las cuevas. En Europa, los Cro-Magnon pintaban los animales de caza en negro, amarillo, rojo y blanco. En Europa hay más de cien cavernas decoradas; en África y Australia abundan las pinturas en rocas.



VENUS DE WILLENDORF

Una de las esculturas más antiguas conocidas es la Venus de Willendorf, por el lugar de Austria en que se halló. Debió de tallarse hace 25 000 o 15 000 años, y parece que representa a la diosa de la fertilidad.

fuego, pudo penetrar en la Europa helada, cocinar, mantener el calor y ahuyentar a los animales salvajes. Le siguió el *Homo sapiens* (hombre sabio), que surgió hace unos 200 000 años. En el norte de Europa sobrevivió un tipo de esta especie, llamado hombre de Neanderthal, particularmente bien adaptado a la vida bajo el frío; fabricó muy diversos instrumentos de piedra.

El hombre moderno desciende probablemente del Cro-Magnon, que al parecer penetró en Europa por oriente y sustituyó al Neanderthal o se mezcló con él. Los primeros pobladores vivían de la recolección de frutos, semillas y raíces y de la caza.

▲ *Bisonte representado en una caverna.*

▼ *Campamento de cazadores del este de Europa hace unos 25 000 años. La caza en grupo permitía capturar mamuts y otros grandes animales. Con la piel se construían ropas y refugios, y la carne y los huesos se cocinaban en grandes hogueras enterradas.*



40000–500 a.C.

Arte y artesanía

Los cazadores de mamuts que vivieron en Europa hace más de 25 000 años modelaban en arcilla pequeñas figuras de animales y mujeres; se ignora si eran obras de arte o tenían carácter religioso. Más tarde, los cazadores pintaron imágenes de animales en el interior de las cavernas. La sedentarización de la vida dejó más tiempo libre para fabricar cacharros de barro y otros objetos. En China, en el período YangChao, se hacían vasos decorados con motivos geométricos. El bronce reemplazó a la piedra en herramientas y armas, y pronto empezó a utilizarse para fabricar objetos decorativos no necesariamente útiles. En las ciudades importantes, los templos y otros edificios destacados se decoraban con tallas y pinturas.



▲ Talla Cro-Magnon hecha en cuerna de venado que representa un bisonte.

▼ Figura olmeca tallada en jade. Representa el espíritu del jaguar, asociado con Tlaloc, deidad de la lluvia y la fertilidad.



▲ Cabeza delicadamente tallada en marfil hace más de 24 000 años y encontrada en Francia; se trata quizá del más antiguo retrato conocido.



▲ Este pez del imperio nuevo egipcio es un frasco de cosméticos hecho de tiras de cristal coloreado. Las ondulaciones se trazaron en la pasta de vidrio antes de que endureciese.

FECHAS IMPORTANTES

- c. 27000 a. C. En Europa, los cazadores de mamuts modelan figuras en arcilla.
- c. 25000 a. C. Pinturas rupestres en las cavernas de Lascaux, Francia.
- c. 6000 a. C. Gargantillas de conchas procedentes de Chatal, en Turquía.
- c. 3500 a. C. Alfarería decorada con motivos geométricos de YangChao, China.
- 1323 a. C. Entierro en Egipto de Tutankamón.
- c.1200 a. C. Los olmecas de México tallan cabezas humanas en basalto.

► Las viviendas y palacios micénicos (Grecia) estaban decorados con frescos como éste, que representa la caza del jabalí. (El fresco es una pintura aplicada a la pared mientras el mortero está aún húmedo.)

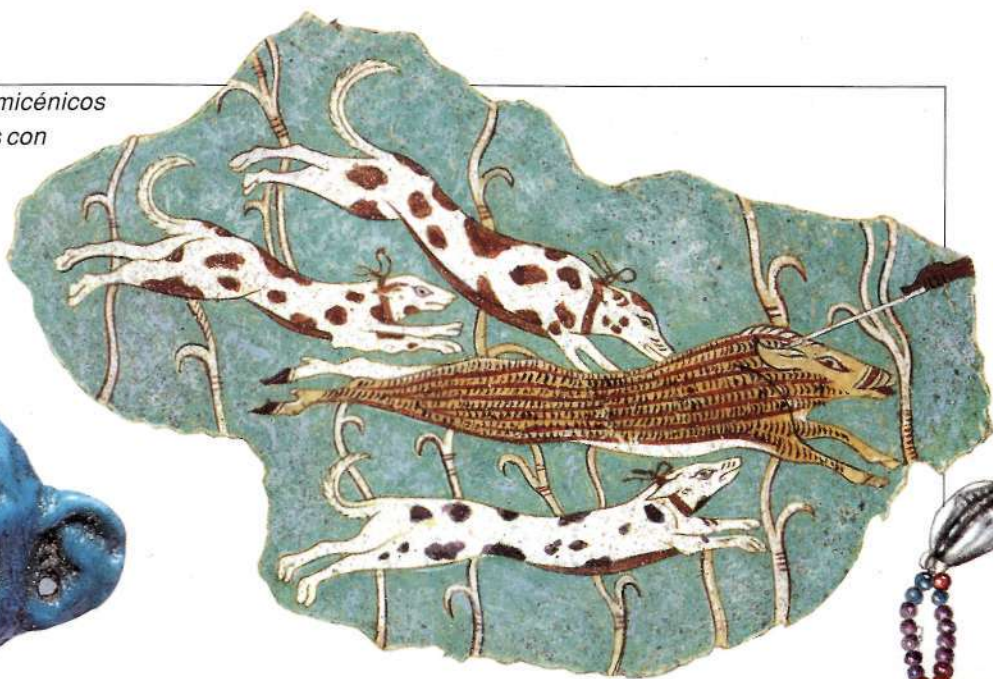

◀ A los egipcios les gustaba tener estatuillas de sus animales. Mono modelado en terracota vidriada.

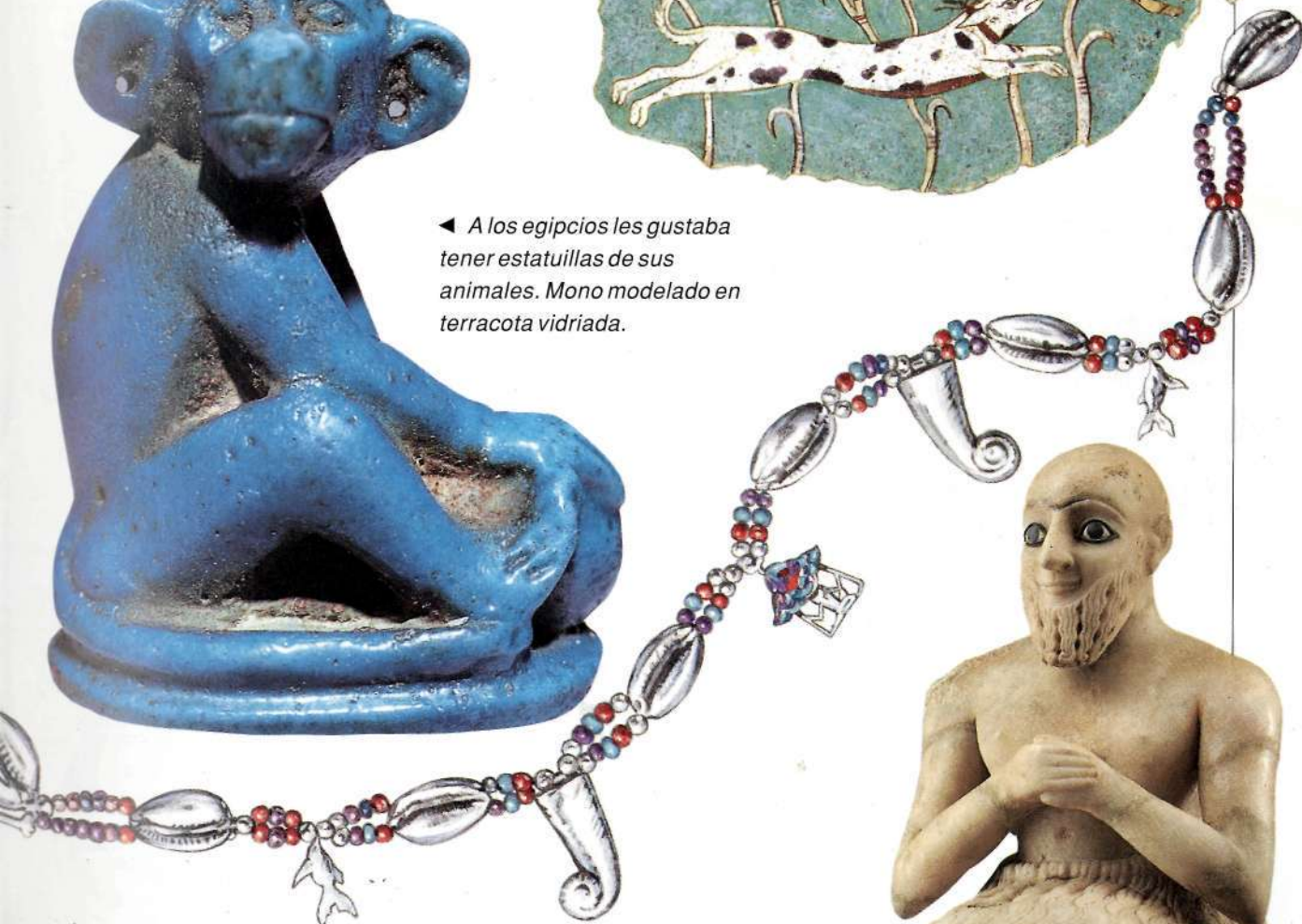

▲ Gargantilla del imperio medio egipcio hecha de conchas de porcelana de plata y cuentas de amatista, lapislázuli, cornalina y feldespato; los colgantes representan peces, barbas y flores de loto.

► Los sumerios creían que había que servir a los dioses sin interrupción; cuando no podían orar en persona, dejaban en su lugar tallas de ellos mismos; ésta corresponde a un funcionario llamado Ebih-il.

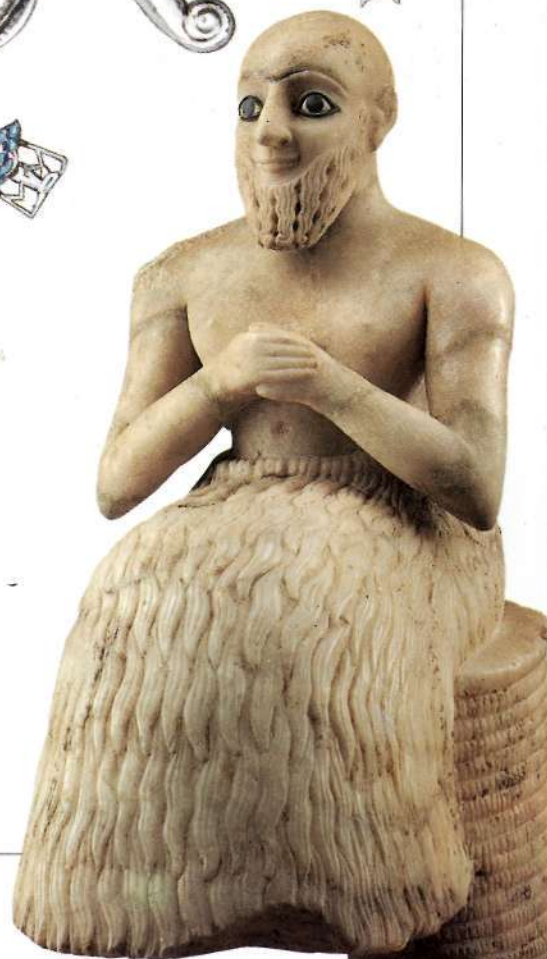

LOS PRIMEROS AGRICULTORES

NOTA: casi todas las fechas anteriores a Cristo (a. C.) son aproximadas.

a. C.

- 40000** Última glaciación; los Cro-Magnon, primeros hombres modernos, penetran en Europa por oriente próximo.
- 35000** Pobladores del noreste asiático atraviesan el estrecho de Bering, entonces no cubierto por el mar, y entran en América.
- 30000** Llegan a Australia los primeros pobladores, procedentes del sureste asiático. Tras 70 000 años, el hombre de Neanderthal parece desaparecer de África y Europa.

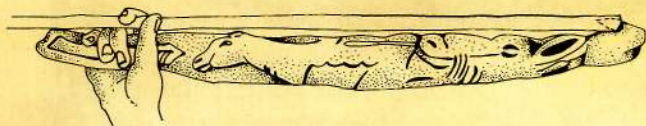

Tribus de cazadores recorren el sur de Europa. El lanzador de jabalinas alarga el brazo de palanca y aumenta el alcance del arma. Se trata probablemente de la primera máquina jamás inventada.

25000-20000 El arte rupestre florece en el sur de Europa, sobremanera en Lascaux, Francia, y Altamira, España. Entre el limo del Nilo se descubren figurillas de la diosa de la fertilidad similares a las de marfil y piedra halladas en Europa. Los pueblos del sureste asiático se mueven en almadías. En el noreste de Brasil florece una primitiva civilización cavernícola.

18000 En Asia se descubren las tallas humanas más antiguas conocidas.

15000 - 10000 Última época de lluvias en África, entonces menos calurosa que ahora.

10000 Fin de la última glaciación. Desarrollo de las armas de caza. Los grandes mamíferos desaparecen de Norteamérica. El hombre alcanza el extremo sur del continente americano.

10000-9000 Comienza la agricultura en extremo y próximo oriente. Enterramientos ceremoniales de cuerpos recubiertos de ocre rojo en centroeuropa e Irak, asociados con ritos religiosos.

Los primeros agricultores



La agricultura cambió la vida del hombre. Poco a poco, los pueblos descubrieron que ciertas plantas podían cultivarse y ciertos animales

domesticarse para beneficiarse de la carne, la leche, la piel o la lana que producían. Las sociedades empezaron a confiar en el suministro constante de alimentos de sus cultivos y animales y dejaron de deambular en busca de plantas silvestres y caza para asentarse en las tierras más fértiles.

Surgieron asentamientos agrícolas en muchos lugares del mundo, como China, África y América Central. Los más antiguos se constituyeron hace casi 10 000 años en lo que se conoce como creciente fértil; se trata de una región arenada por los ríos Tigris, Eúfrates y Nilo, donde se cultivaba trigo y cebada y se criaban cabras, ovejas, cerdos y vacas.



Vista de una aldea agrícola europea de hacia el año 4500 a. C. El amplio cercado protege a los animales. Frente a las casas crecen guisantes, judías y lentejas. Se sabe que hubo aldeas de hasta 50 viviendas. Con el tiempo, los cultivos y los animales agotaban el suelo y obligaban a la población a trasladarse.

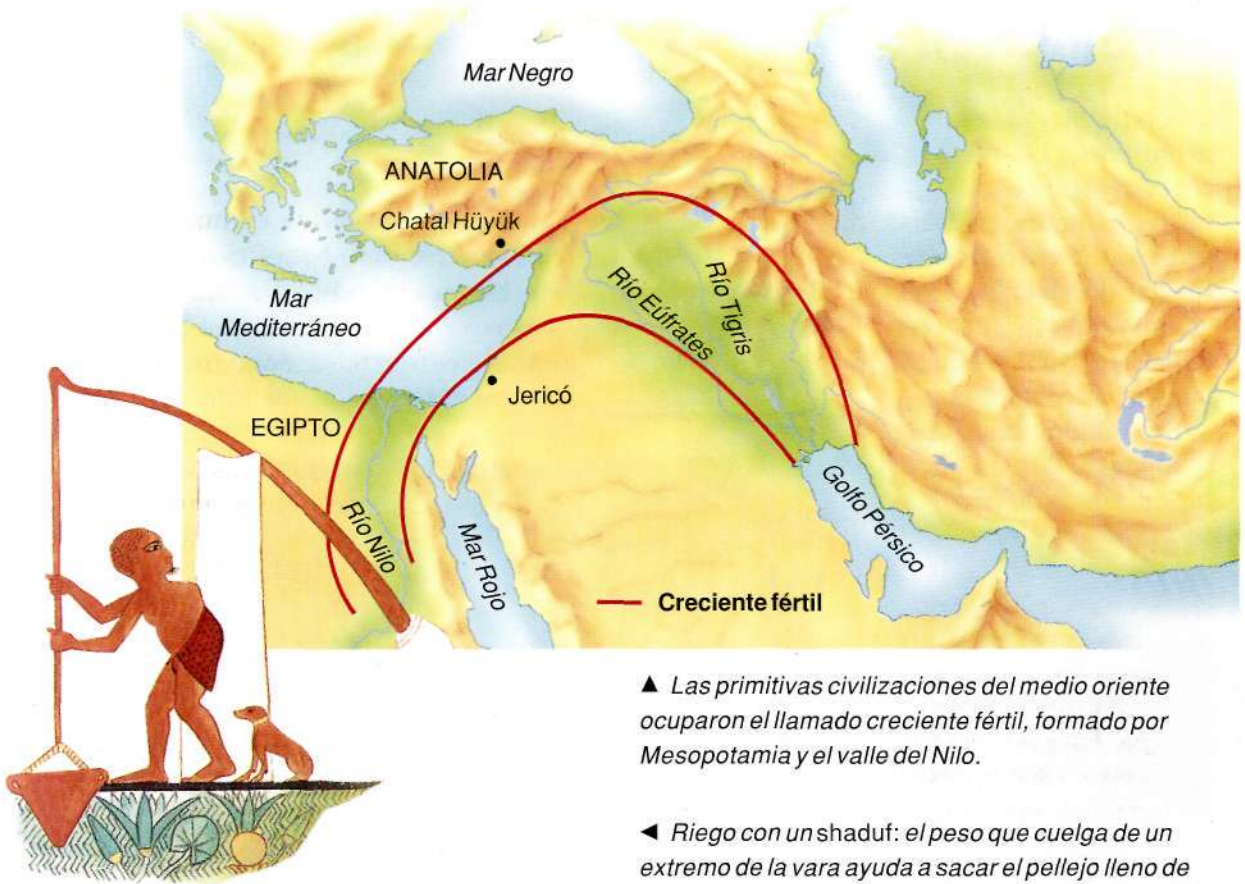

▲ Las primitivas civilizaciones del medio oriente ocuparon el llamado crecienté fértil, formado por Mesopotamia y el valle del Nilo.

◀ Riego con un shaduf: el peso que cuelga de un extremo de la vara ayuda a sacar el pellejo lleno de agua del otro.

El primer animal domesticado fue el perro, quizá hace unos 10 000 años, y es probable que éste se beneficiase del hombre tanto como el hombre se beneficiaba de él. Con los perros se capturaban animales silvestres para domesticarlos. Los cruces pronto empezaron a cambiar su aspecto.

El riego fue uno de los inventos más importantes. Los agricultores del crecienté fértil y de América trazaron canales para conducir el agua de los ríos a sus campos. Con ayuda de estanques y esclusas, hicieron productivas las tierras más alejadas del agua.

Con el paso de las generaciones, aquellos asentamientos dieron lugar a las primeras ciudades.

PLANTAS CULTIVADAS

Los primeros agricultores recolectaban semillas de trigo y cebada silvestres y volvían a sembrarlas. El cruce natural entre el trigo silvestre y otra gramínea elevó mucho la productividad. Con el nuevo tipo de trigo se podía además fabricar pan, un alimento nuevo. Los agricultores utilizaban azadas y arados rudimentarios y segaban la mies con hoces de sílex.

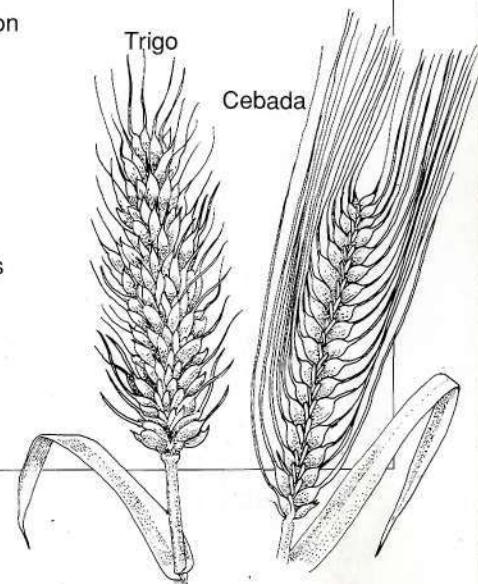

Arquitectura

Los hombres más primitivos vivían en cavernas y otros refugios naturales. Las primeras construcciones fueron tiendas de pieles de animales sujetas con ramas de árbol o con huesos de mamut en zonas donde escaseaba la madera. Poco a poco fueron aprendiendo a construir cobijos más confortables; muchos de éstos eran de barro y madera y, por tanto, no se conservan restos de ellos. Empero, se han hallado indicios suficientes del aspecto de aquellas viviendas y de la forma de construirlas. Pero no todos los edificios eran viviendas; aún se conservan en pie templos y sepulcros contruidos de piedra, como los megalitos de Stonehenge, en Inglaterra, o las pirámides de Egipto.

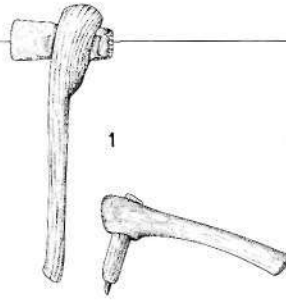

1 Hacha y percutor de sílex

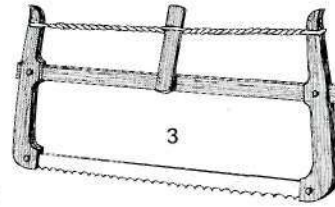

2 Maceta y cortafíos de bronce

3 Sierra de bronce

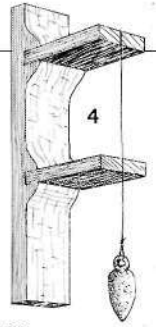

4 Plomada

▲ Los primeros constructores utilizaban herramientas de piedra, reemplazadas con el tiempo por las más eficaces de metal.

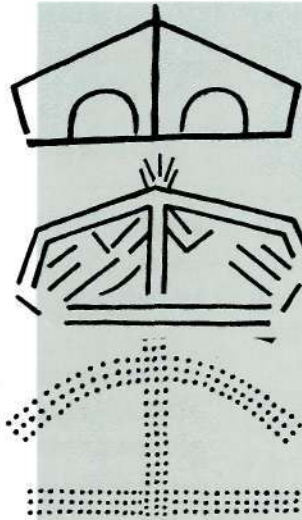
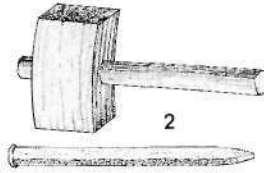

▲ Planos de chozas dibujados en cuevas.

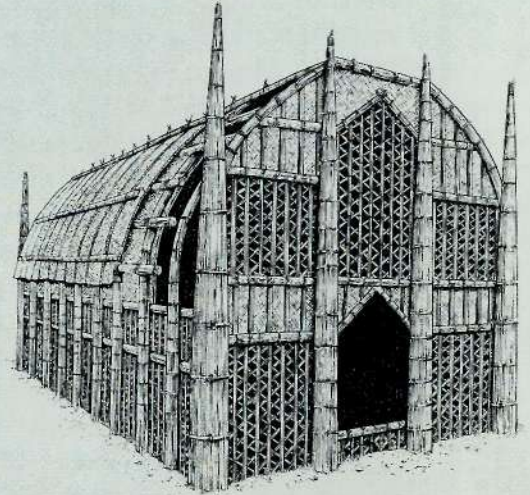

▲ Los sumerios construían con cañas y juncos.

▼ Las últimas pirámides se construyeron en los límites del desierto, con una avenida que las unía con el Nilo. La procesión funeraria llegaba

hasta el lugar en barca y recorría la avenida hasta el templo; por fin, el cuerpo se enterraba en la pirámide, considerada como una rampa que conducía hacia el cielo.

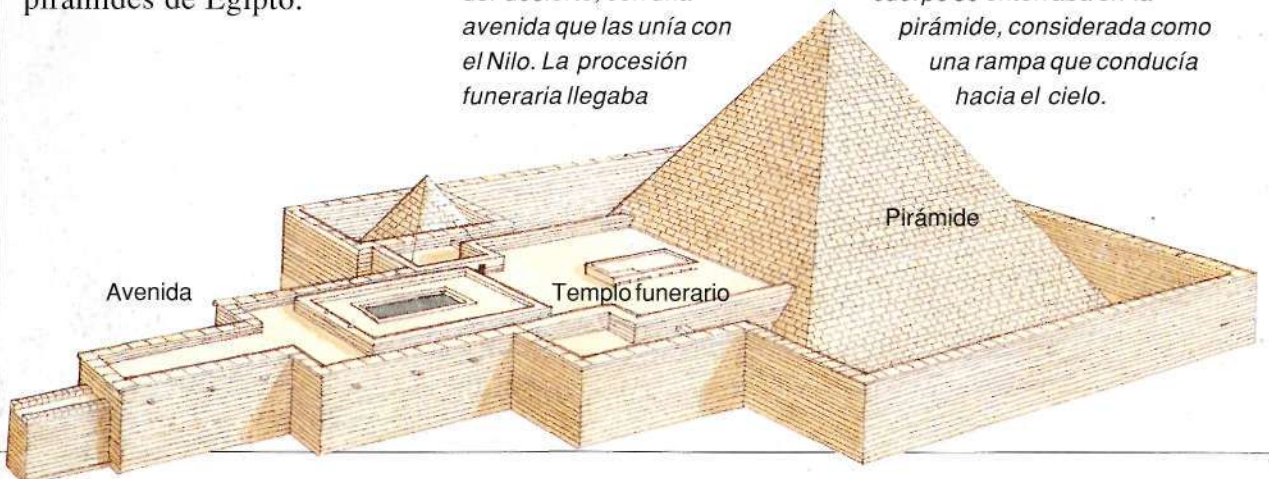

FECHAS IMPORTANTES

- c. 9000 a. C. Construcción de las murallas de Jericó.
- c. 5000 a. C. Junto al río Amarillo, se construyen chozas circulares de madera y barro.
- c. 2700 a. C. Empieza la construcción de Stonehenge.
- c. 2575 a. C. Construcción de la pirámide de Gizeh.
- c. 2000 a. C. Construcción de Cnosos en Creta, y de Mohenjo-Daro en Pakistán.
- c. 1250 a. C. Construcción del templo de Karnak, en Egipto.

► Los olmecas construían los santuarios en la cúspide de conos enormes, como éste.

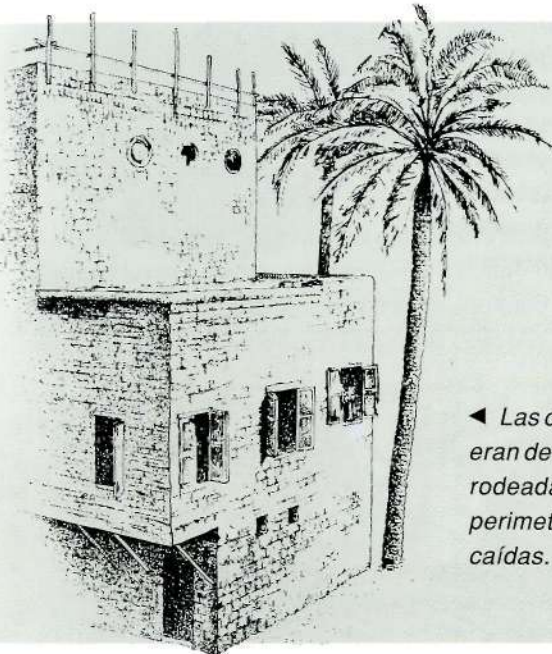

▼ Los templos egipcios están sujetos por innumerables columnas de piedra decoradas con representaciones de hojas de papiro y palma.

◀ Las casas de Jerusalén eran de cubierta plana, rodeada de un parapeto perimetral para evitar caídas.



Papiro abierto

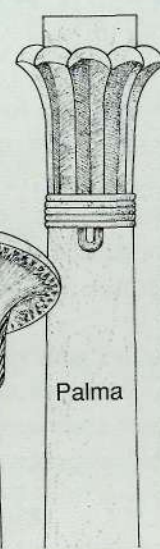

Palma



Haz de papiros

▼ En Europa, los campesinos primitivos construían casas de ramas entrelazadas y recubiertas de barro para hacerlas impermeables al viento y la lluvia.



Las primeras ciudades



Una de las ciudades más antiguas conocidas es Jericó, en la orilla occidental del río Jordán. La batalla descrita en la Biblia, en el curso de la

cual cayeron sus murallas, ocurrió hace unos 3 500 años, pero los restos de algunas partes de la muralla tienen 11 000 años de antigüedad. Eran enormes estructuras de piedra de hasta 7 metros de altura.

Las murallas de la antigua Jericó se reconstruyeron al menos en 16 ocasiones. Probablemente la causa de su destrucción no fue la guerra, sino los terremotos. Los edificios situados dentro del recinto eran de ladrillo, con cubierta plana.

Chatal Hüyük es otra ciudad muy antigua cuyas ruinas se encuentran en Anatolia, Turquía. Quizá fuese tan

► *Las viviendas de Chatal Hüyük se basan en una estructura de postes y vigas de madera con muros de adobe rellenos con una pasta de barro y paja.*

ALFARERÍA PRIMITIVA

La alfarería se desarrolló casi al mismo tiempo que la agricultura, puesto que ésta hizo sentir la necesidad de vasijas para guardar grano y agua. Este cántaro procede de Chatal y tiene cerca de 8 000 años; está decorado con motivos vegetales. Las vasijas primitivas se secaban al Sol, igual que los ladrillos de adobe, pero pronto se descubrió que la cocción al fuego las hacía más resistentes. Tanto en oriente medio como en los yacimientos de YangChao, en China, se han descubierto objetos de barro de calidad y ornamentación excelentes.

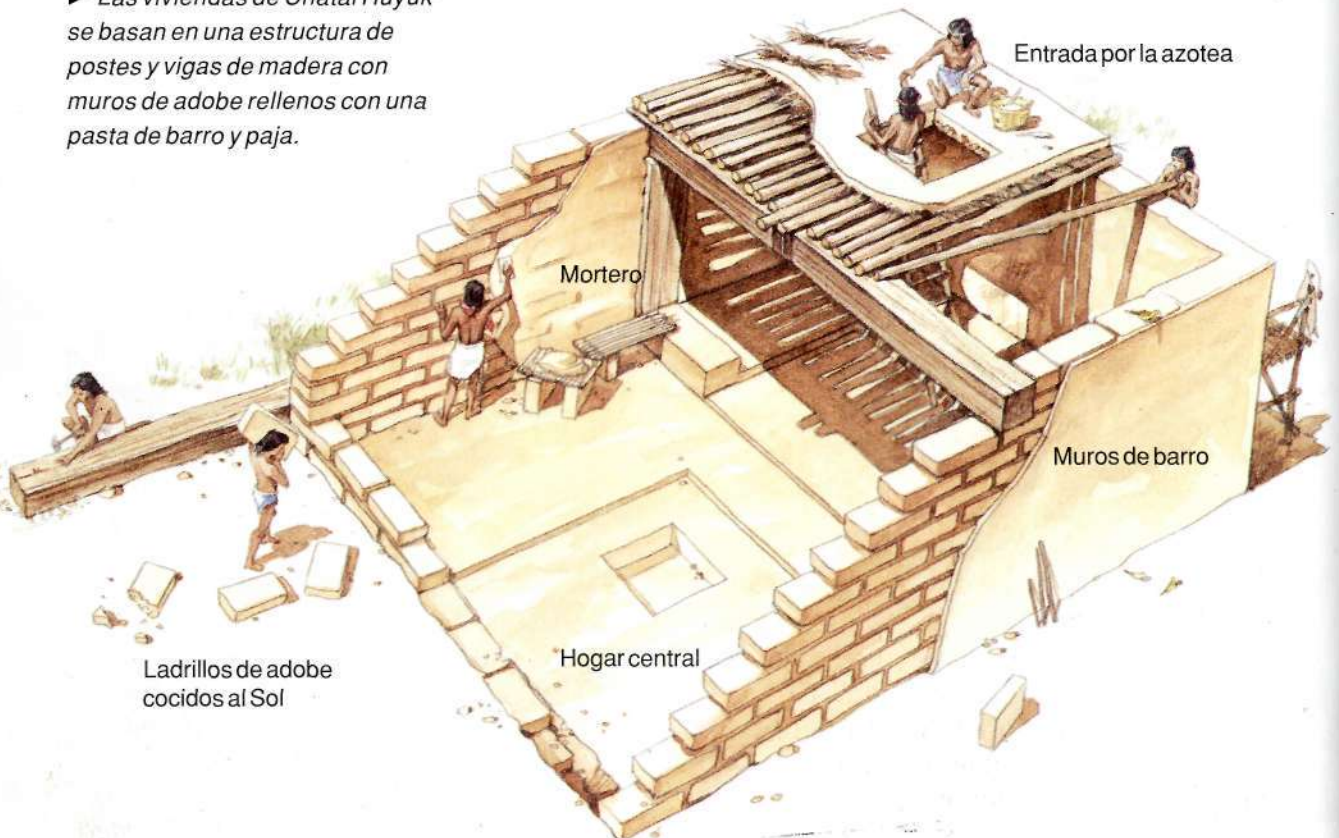

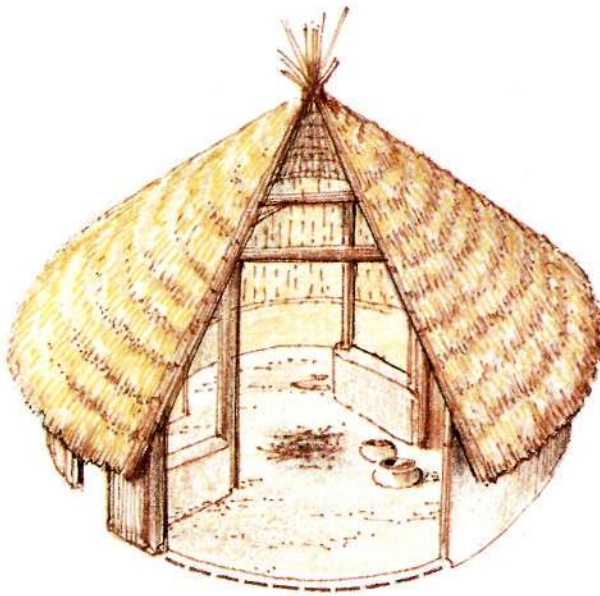

▲ *Recreación de una choza china de hacia el 2000 a. C. La cubierta descansa en postes de madera, de los que se han hallado restos en asentamientos YangChao.*

▼ *Para facilitar la defensa de la ciudad, las casas de Chatal Hüyük estaban pegadas unas a otras y no había calles. Sus habitantes entraban andando por las cubiertas y trepando por escaleras de mano.*



antigua como Jericó, pero las ruinas más primitivas conocidas se han datado hacia el 6250 a. C. Por entonces la ciudad tenía unos 6 000 habitantes, que vivían en casas de adobe. Los interiores se recubrían de un buen mortero decorado en tonos rojos. Parte del mobiliario era también de adobe.

Mientras en oriente medio crecían las ciudades, en China empezaban a formarse los primeros asentamientos. Los YangChao, que ocupaban una fértil llanura entre los ríos Huang He y su afluente Wei He, erigieron varias pequeñas aldeas autónomas.

- a. C.
- 9000** Oriente medio: domesticación de ovejas, cabras, vacas y cerdos; cultura mesolítica. Primeros asentamientos amurallados (Jericó). América: hallazgo de puntas de flecha en Folsom, América del Norte.
- 8400** América: primer perro conocido en Idaho Valley.
- 8000** Europa: difusión de la agricultura. Extremo y medio oriente: uso del cobre. Anatolia: primeras aldeas al este de la región. América del Norte: caza del bisonte. Japón: fabricación de cerámica.
- 7600** El nivel del mar ha aumentado y empiezan a separarse Irlanda de Gran Bretaña y ésta de Europa.

Ladrillo primitivo de barro secado al Sol.

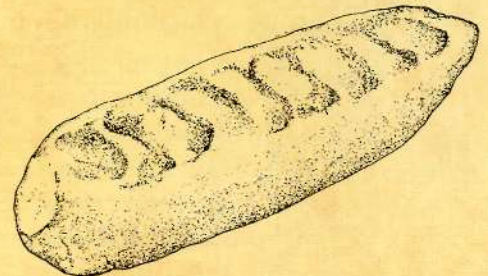

- 7000** Oriente medio: Jericó mantiene su prosperidad a pesar de las repetidas devastaciones. Primeros santuarios en honor de la diosa de la fertilidad. Desarrollo de la alfarería. Empieza a usarse el ladrillo en la construcción.
- 6000** Oriente medio y Europa: comienza el neolítico. Anatolia: Chatal Hüyük tiene ya cerca de 6 000 habitantes. Santuarios a la diosa de la fertilidad.
- 6000-5000** Oriente medio: primeros telares conocidos. Creta: primeros asentamientos. Comercio de obsidiana y pedernal. Norte de África: primeras pinturas en roca en la región del Sahara.

N. CIRCULANTE

964936
 71 000936
 903
 200
 200

a. C.

5000

África: inicio del neolítico (piedra pulimentada). Surgen las civilizaciones de El Fayum y Nubia en el valle del Nilo. La agricultura se difunde hacia el sur. China: los pueblos YangChao fundan comunidades agrícolas a lo largo del Huang He. Mesopotamia: primeros asentamientos a orillas del Tigris y el Éufrates. Europa: la fusión de los hielos y el ascenso del nivel del mar termina de separar Inglaterra del continente.



México: comienza el cultivo del maíz. Australia: los cazadores utilizan el boomerang.

4500



Sumer y Egipto: comienza la metalurgia; se extiende la técnica de la fusión y el moldeado del metal.

4000

China: los YangChao cultivan arroz.



Vaso de alabastro hallado en el templo de Uruk. Representa la entrega a los sacerdotes de los frutos de la cosecha.

4000 - 3500 Sumer: fundación de las primeras ciudades, entre ellas Ur y Uruk.



Inventión del torno de alfarero. Inundaciones catastróficas, origen probable de la tradición bíblica del diluvio. La alfarería coloreada de Rusia llega a China. Egipto: producción de alfarería blanca. Creta: sus barcos surcan el Mediterráneo.

Mesopotamia y Sumer



Los primeros pobladores que se asentaron en Mesopotamia fueron los sumerios, hace más de 7 000 años. Se organizaban en ciudades-estado que eran

al mismo tiempo naciones independientes. Las ciudades tenían excelentes edificios públicos, abastecimiento de agua y alcantarillado. Además del palacio real, destacaba en todas ellas el *zigurat*, una pirámide truncada sobre la que se alzaba un templo dedicado al dios de la ciudad. Las ciudades estaban rodeadas por los campos de los agricultores y por los extensos marjales característicos del sur de la región.

Hacia el 3100 a. C., los sumerios idearon la primera escritura conocida. Han llegado hasta nosotros miles de tabletas de arcilla con cuentas y cartas que demuestran el grado de desarrollo de los servicios

▼ *Mesopotamia, que en griego significa 'entre dos ríos', se extiende entre el Tigris y el Éufrates. Las ciudades más poderosas conquistaron a sus vecinas.*

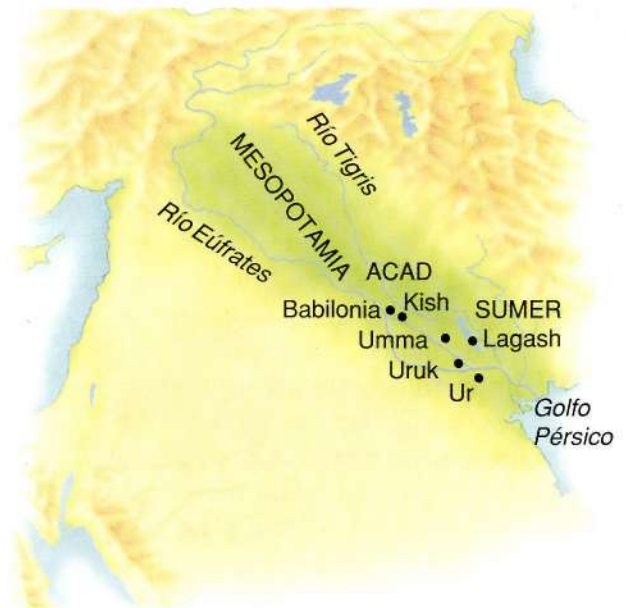



SARGÓN EL GRANDE

Sargón el Grande fundó el imperio sumerio en 2360 a. C. Desde Acad, fundada por él, conquistó otras ciudades y llegó hasta Siria.



▲ *Reconstrucción del zigurat de Ur. En la cúspide del edificio de adobe se alza el templo, donde el rey y sumo sacerdote oficiaba ritos y sacrificios.*

públicos. Los tesoros de los sepulcros reales sugieren que los sumerios fueron un pueblo próspero y bien dotado para la artesanía.

Muchas tradiciones sumerias han pasado a nuestra civilización. El antiguo poema

épico *Gilgamesh* describe una inundación muy similar al diluvio bíblico (véanse las páginas 44-45). Los reyes de Ur extendieron sus dominios hasta formar un imperio que englobaba la ciudad de Babilonia, cuya lengua adoptaron.

LA RUEDA

Se ignora cuándo se inventó la rueda. Es probable que empezasen a utilizarla los alfareros para hacer vasijas perfectamente cilíndricas. No hay duda de que, hace más de 5 000 años, en Sumer se usaban carretas como ésta. A partir de ellas se construyeron carros de guerra tirados por caballos que habían de servir para doblegar militarmente a Sumer. También se usó la rueda, en forma de puela, para levantar cargas pesadas.

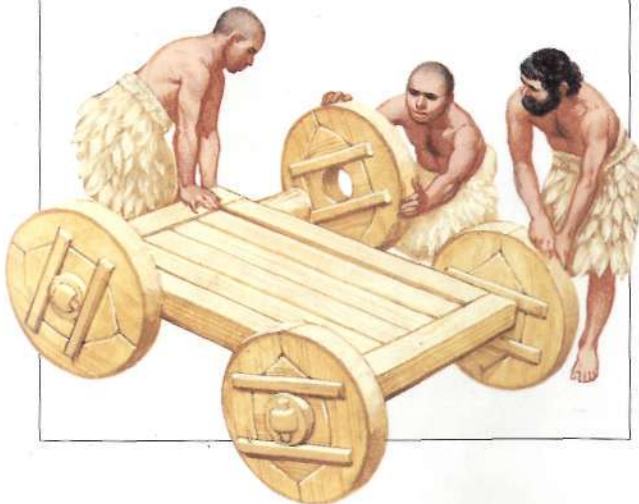

▼ *Los sumerios de la pantanosa región meridional de Mesopotamia vivían en casas de caña. Esta fotografía tomada a orillas del Tigris, al sur de Irak, revela que esta forma de vida no ha cambiado mucho.*



El antiguo Egipto



Toda la civilización del antiguo Egipto dependía del Nilo, que todos los años se inundaba y dejaba un limo muy fértil

en las orillas, donde los egipcios cultivaban trigo y cebada para hacer pan y cerveza y lino para tejer. El animal más común era el buey, que empleaban como bestia de carga. En la cúspide de la sociedad egipcia se encontraba el faraón, adorado como un dios.

Los egipcios creían en la vida después de la muerte, lo cual les convirtió en maestros del arte del embalsamamiento o conservación de los cadáveres.

Enterraban éstos en sepulcros grandiosos, decorados con pinturas y jeroglíficos. Entre el faraón y el pueblo estaban los funcionarios públicos, los sacerdotes y los comerciantes.

▼ Arado tirado por bueyes representado en un sepulcro de 1300 a. C. La inundación anual del Nilo mantenía la fertilidad de la tierra.

ALTO Y BAJO EGIPTO

Las pequeñas comunidades esparcidas a lo largo del Nilo se fusionaron en dos grandes estados el s. IV a. C.: el Bajo Egipto, que ocupaba el delta, y el Alto Egipto, que se extendía unos 800 km hacia el sur. En torno al año 3100 a. C., Menes, rey del Alto Egipto, conquistó y se anexionó el país bajo.

Los faraones se agrupan en dinastías. Los periodos más importantes se llaman imperio antiguo (2700-2200 a. C.), que comprende las dinastías 3ª a 6ª; imperio medio (2050-1750 a. C.), regido por las dinastías 11ª y 12ª; e imperio nuevo (1550-1050 a. C.), que abarca las dinastías 18ª a 20ª. La gran pirámide de Gizeh y esfinge datan del imperio antiguo.

► Conjunto de urnas funerarias o canopes, utilizados para contener las vísceras del cuerpo antes del embalsamamiento. Las tapas representan dioses menores llamados hijos de Horus: un chacal, un babuino, un halcón y un hombre. Solían ser de piedra, madera o barro.

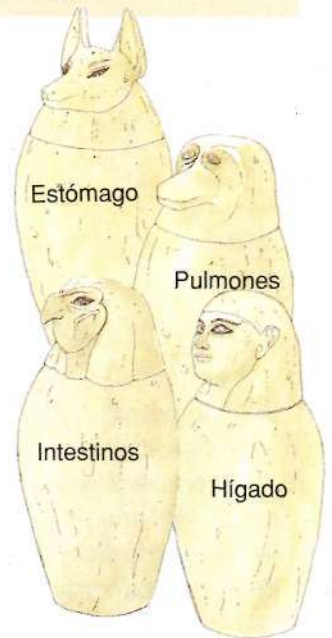

► La mitra blanca era propia del Alto Egipto, y del Bajo la roja. Tras la unificación, los faraones adoptaron la mitra doble.



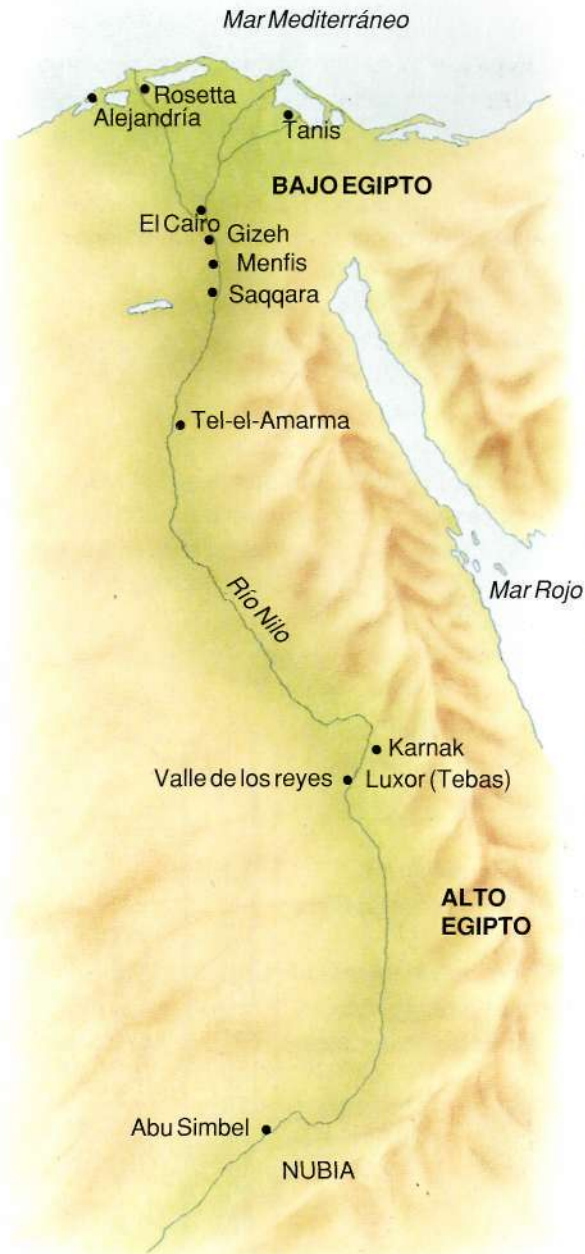

▲ Lugares importantes del antiguo Egipto.

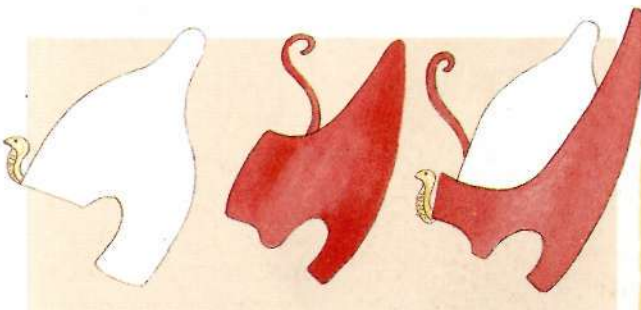

a. C.

3800 Sumer: Primer mapa conocido, inscrito en una tableta de arcilla; representa el río Éufrates.



3760 Día inicial del calendario hebreo y, durante mucho tiempo, fecha tradicional de la Creación. Egipto y Sumer: empieza a usarse el bronce.

3500 Oriente medio: cultivo de lino para tejer; canales de riego en Mesopotamia.



Egipto: florecimiento del Alto y el Bajo Egipto. Invención de los números y la escritura jeroglífica. Se impone la mastaba, un pozo sepulcral cubierto por una plataforma cuadrangular de ladrillo. Extremo oriente: en el territorio de la actual Tailandia empiezan a emplearse instrumentos de cobre. América del Sur: cultivo de la patata.



3372 América del Norte: fecha inicial del calendario maya.

Se llama mastaba a la plataforma erigida sobre la cripta sepulcral. Precedió a la pirámide y sirvió de tumba a los nobles.

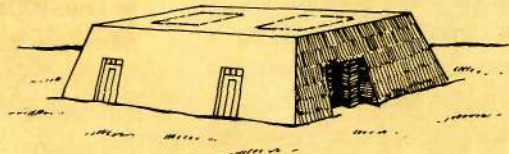

La primera pirámide, escalonada, se construyó en Saqqara.

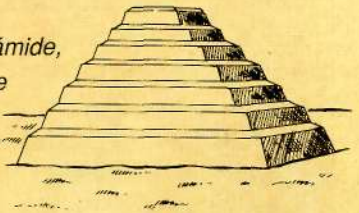

La forma de las genuinas pirámides de Gizeh evolucionó a partir de modelos más antiguos; son las más grandes y las construidas con mayor precisión.

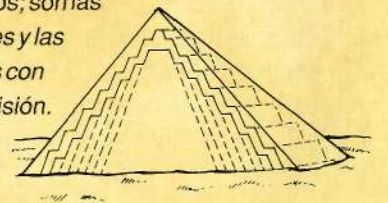

40000–500 a. C.

Comunicaciones

El comercio obligó a buscar formas de llevar la cuenta de los productos comprados y vendidos, lo cual a su vez condujo a la invención de la escritura. Los documentos escritos más antiguos se han datado hacia el año 3200 a. C. y proceden de Mesopotamia. Los sumerios hacían dibujos diminutos en tabletas de arcilla que, probablemente, servían como notas contables. En el curso de los doscientos años siguientes, los dibujos dieron paso a motivos cuneiformes trazados con una caña. Cada motivo correspondía a un sonido o sílaba. Los egipcios conocieron esta escritura, pero inventaron un sistema propio llamado jeroglífico. Escribían en hojas de papiro, más ligeras y cómodas que las tabletas de arcilla. En China, los documentos escritos más conocidos proceden de la dinastía Shang; se han identificado más de 2 000 caracteres distintos trazados en huesos oraculares de la época, lo cual sugiere que la escritura estaba ya bien desarrollada para entonces.

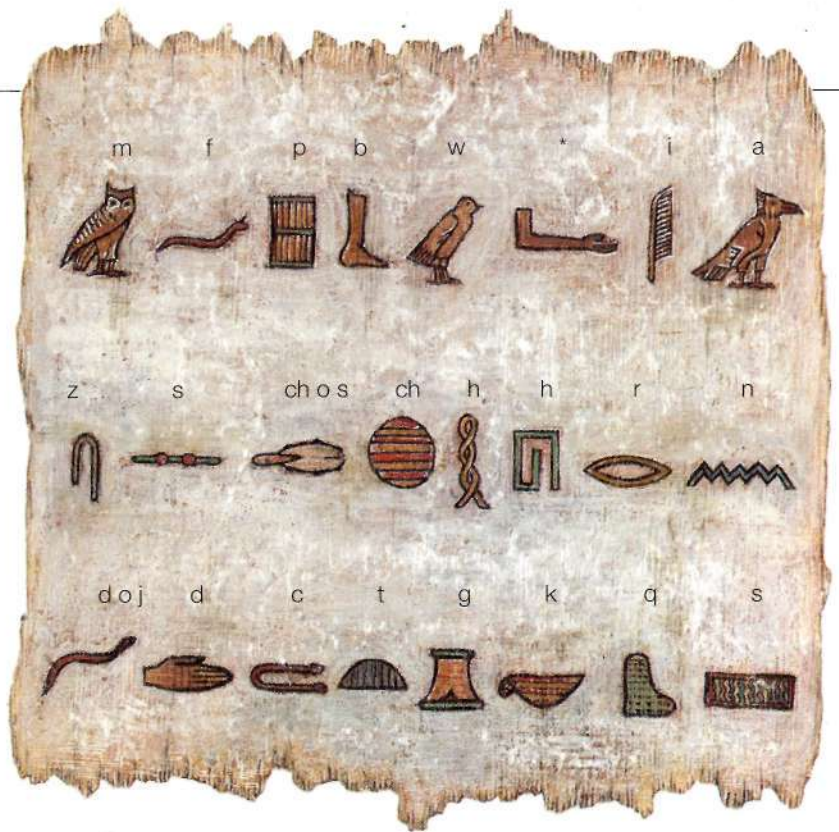

▲ En la escritura jeroglífica primitiva, cada motivo representaba un objeto; con el tiempo pasaron a representar sonidos.

► Los escribas egipcios guardaban los pinceles en un estuche y la tinta en una paleta.

▼ Los escribas eran importantes en Egipto. Estudiaban durante 12 años y trabajaban como funcionarios, maestros o bibliotecarios.

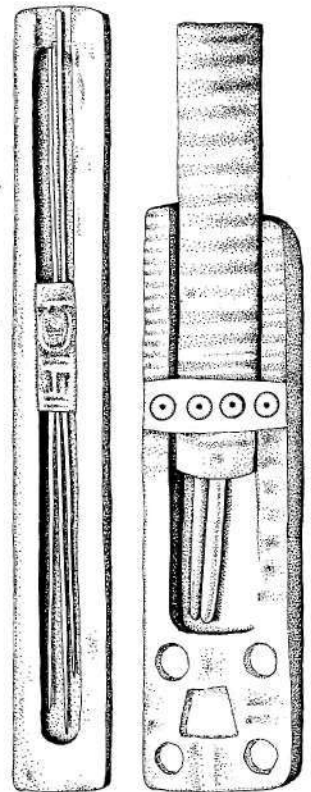

Estuche de pinceles

Paleta



► **Escritura micénica** grabada en tabletas de barro cocido halladas en el palacio de Cnosos, Creta. Este estilo se llama lineal B. Las tabletas recogen el contenido de los almacenes. Es probable que de aquí surgiese el moderno alfabeto griego.

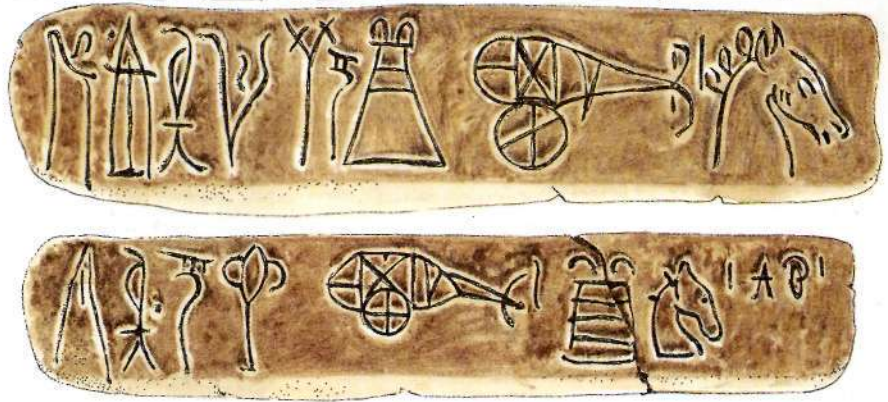

► El mapa indica dónde surgieron las primeras formas de escritura. Todas ellas empezaron en forma de pictogramas que se fueron simplificando.

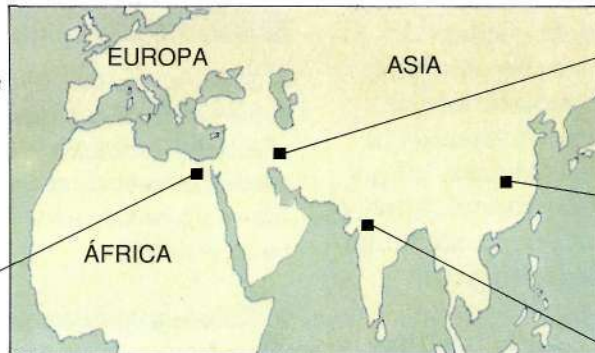

Jeroglíficos egipcios

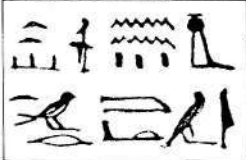

Cuneiforme

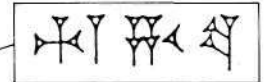

Caracteres chinos



Glifos del valle del Indo

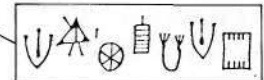

► El chino tiene varios dialectos muy distintos entre sí, pero la escritura es común, ya que los caracteres representan objetos, no sonidos.

FECHAS IMPORTANTES

- c. 3200 a. C. Surge la escritura en Mesopotamia.
- c. 3100 a. C. Escritura cuneiforme en Sumer.
- c. 2600 a. C. Uso del papiro en Egipto. Antes, los egipcios escribían en piedras.
- c. 2000 a. C. En el Mediterráneo oriental se sientan las bases del alfabeto moderno.
- c. 1500 a. C. Escritura china en huesos oraculares; es probable que los chinos hayan escrito desde el 2800 a. C. aproximadamente.
- c. 1400 a. C. Escritura lineal B en Cnosos.

	Pictograma	Caracteres antiguos	Caracteres modernos
Hombre			
Montaña			
Sol			
Luna			
Agua			

La Europa megalítica



A lo largo de toda la costa occidental de Europa hay monumentos paleolíticos contruidos con megalitos o grandes piedras. El más impresionante es

Stonehenge, al sur de Inglaterra. Se erigió en tres etapas a partir del 2750 a. C., en forma de círculo de gigantescas piedras verticales labradas que sujetan otras horizontales o arquitrabes. Los especialistas creen que sirvió como templo y como observatorio astronómico. Aún más antiguo es el círculo de piedras de Avebury, algo más al norte. Es un anillo mucho mayor de piedras sin conformar.

En Gran Bretaña hay varios círculos de piedras, como el anillo de Brodgar, en las islas Orcadas, al noreste de Escocia, más o menos de la misma época que Stonehenge y formado por piedras altas, delgadas y puntiagudas.

En Carnac, en la Bretaña francesa, hay una serie de avenidas neolíticas de piedras



▲ Skara Brae, en las islas Orcadas, es una aldea de la edad de piedra enterrada por la arena hace 4 500 años en el curso de una terrible tormenta. Los habitantes huyeron y abandonaron cacharros de alfarería, prendedores de hueso, herramientas de piedra y hasta joyas.

▼ Stonehenge, en Salisbury Plain, Inglaterra, es uno de los monumentos megalíticos más complejos de Europa. Marca la salida del Sol durante el solsticio de verano y la salida de la Luna en el de invierno. Los

enormes bloques se transportaron a lo largo de muchos km sobre simples troncos de madera.

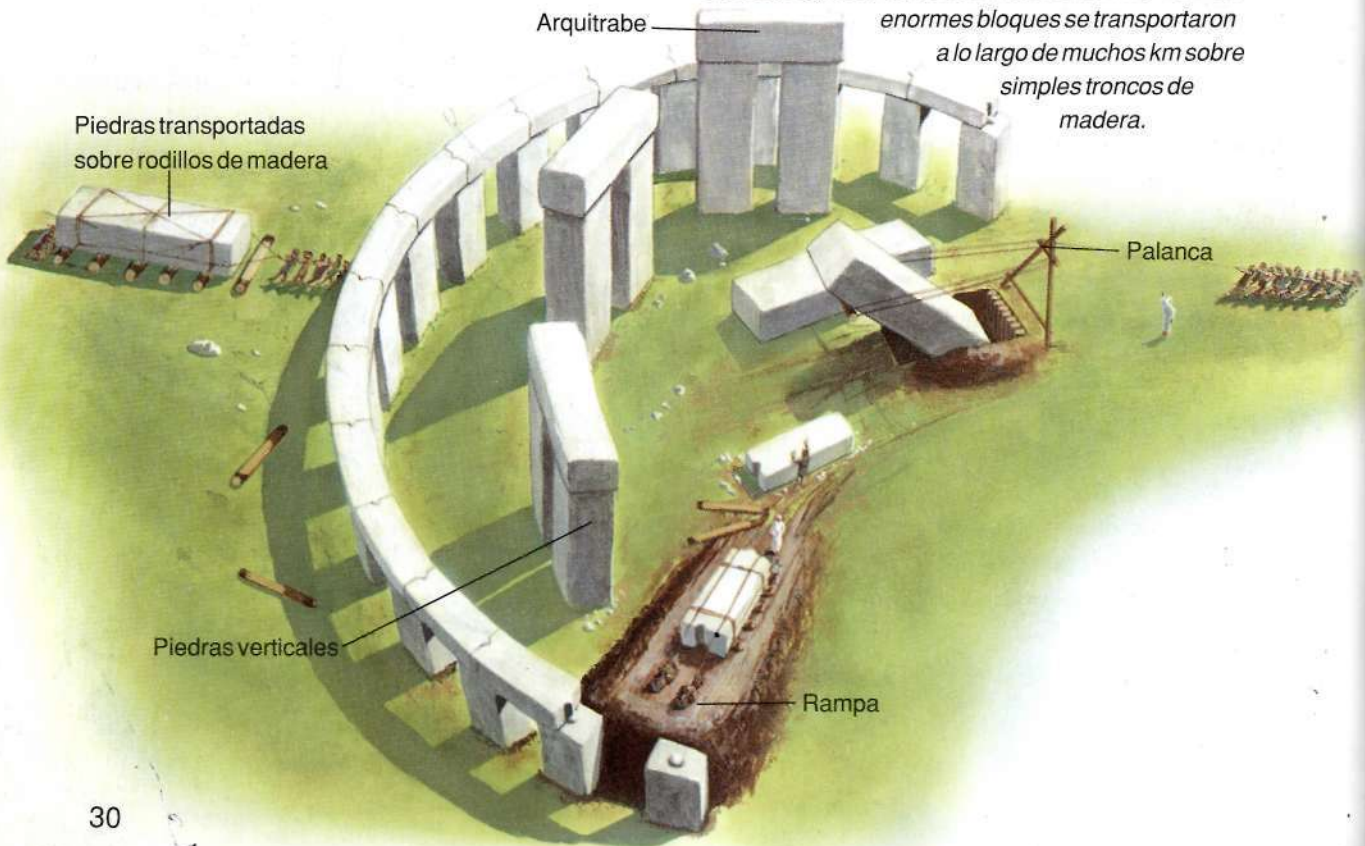

verticales que se extienden a lo largo de varios km. En esta región hay también numerosos menhires o piedras erguidas aisladas. En Francia e Inglaterra se han descubierto muchos túmulos o sepulturas de piedra recubiertas de tierra y vegetación.

En algunos casos se ha retirado la tierra para descubrir un dolmen, monumento formado por una o varias losas horizontales apoyadas en piedras verticales. En Malta y Gozo hay otra colección notable de monumentos megalíticos. Los más antiguos tienen muros formados por sillares de más de 6 metros de longitud por 3,5 de altura. Varios templos, como los de Hagar Qim y Tarxien, contienen piedras labradas y talladas con motivos sencillos.

El más notable monumento maltés es el Hipogeo, templo subterráneo de tres pisos excavado en la roca.

CREENCIAS RELIGIOSAS

Las creencias religiosas de los pueblos de la edad de piedra sólo podemos imaginarlas. No hay duda de que los monumentos de piedra, como este de Carnac, en Bretaña, tuvieron mucha importancia, quizá como centros de reunión de ritos y sacrificios.

Stonehenge y algunos otros círculos permiten hacer observaciones astronómicas y quizá se usaron como calendarios. También sugieren el culto al Sol.

En algunos de los templos de piedra hay altares; el Hipogeo de Malta tiene un agujero oracular que debía amplificar la voz del sacerdote.



a. C.

3100



Los sumerios inventan la primera escritura conocida, basada en 2000 pictogramas inscritos con un punzón en tablillas de arcilla. La escritura se ha hallado en una inscripción del templo de Uruk, dedicado a la diosa de la fecundidad bajo la advocación de reina de los cielos. En Sumer se cultiva cebada y se produce vino y cerveza. Primeras arpas y flautas. Escocia: construcción de las primeras viviendas en Skara Brae, en las islas Orcadas.



3000

Ucrania: domesticación de caballos salvajes. Inglaterra: alfarería en el asentamiento de Windmill Hill, Wiltshire; se empieza a erigir el círculo de piedras de Avebury. Fenicia: primeros asentamientos en el Mediterráneo oriental. Irán: cultura Elamita. África: el lago Chad empieza a secarse y el Sahara se desertiza. México: agricultura en el valle de Tehuacán; alfarería. Perú: construcción de aldeas y ciudades en la costa. Anatolia: florecimiento de la ciudad-estado de Troya. Empieza la edad del bronce. Creta: construcción de aldeas de piedra. Florece el comercio con Egipto, oriente y Anatolia. Mesopotamia: primeros objetos de hierro; los sumerios empiezan a usar vehículos de ruedas. Europa: se introduce el telar, procedente de oriente medio.



2920

Egipto: el faraón Menes unifica el Alto y Bajo Egipto y funda la primera dinastía.

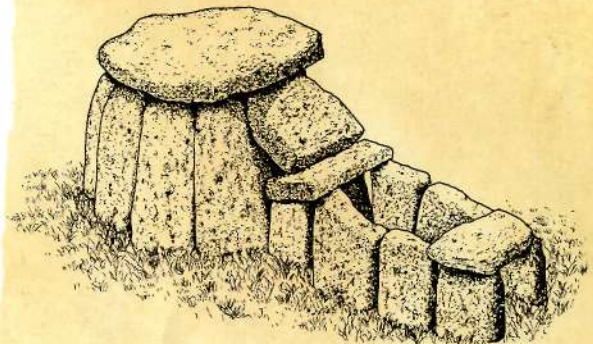

Monumento funerario megalítico de Portugal. Hacia el año 4000 a. C. se construyeron monumentos de este tipo por todo el occidente de Europa.

El valle del Indo



Los primeros pobladores del subcontinente indio vivieron en torno a los ríos Ganges e Indo. La primera civilización floreció en el valle del

Indo, ahora en territorio pakistaní. Las dos mayores ciudades del valle eran Mohenjo-Daro (a unos 320 kilómetros al noreste de Karachi) y Harappa (unos 200 kilómetros al suroeste de Lahore). En el centro de cada una de estas ciudades hay un túmulo artificial que servía de ciudadela y sobre el que se alza un granero bien ventilado. En torno a la ciudadela se extienden los comercios y las casas de los trabajadores.

Éstas están construidas en torno a un patio y tienen varias habitaciones, un retrete y un pozo. Todos los edificios son de ladrillo cocido en horno de leña. Mohenjo-Daro tenía incluso una casa de baños, con baños privados en el perímetro y uno común mucho mayor en el centro.

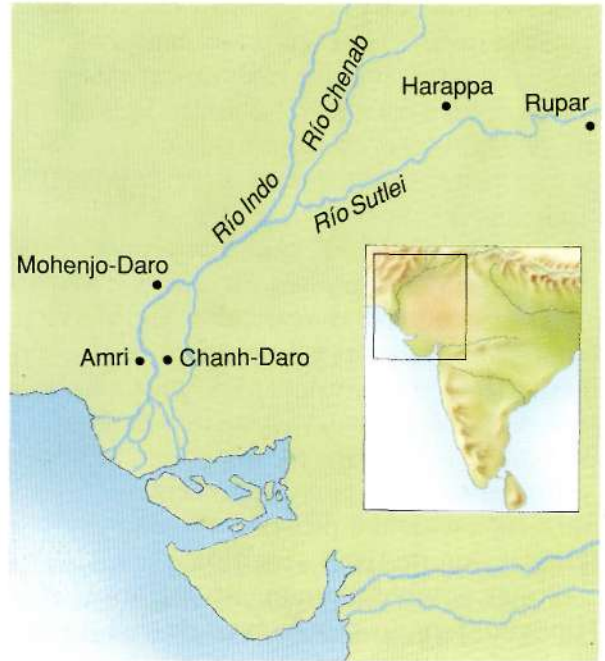

▲ Principales centros de la civilización del valle del Indo. En aquella época, el clima de la región era mucho más húmedo que el actual.

▼ Reconstrucción imaginaria de Mohenjo-Daro en la cumbre de su prosperidad. Las calles eran perpendiculares, como en las ciudades modernas.

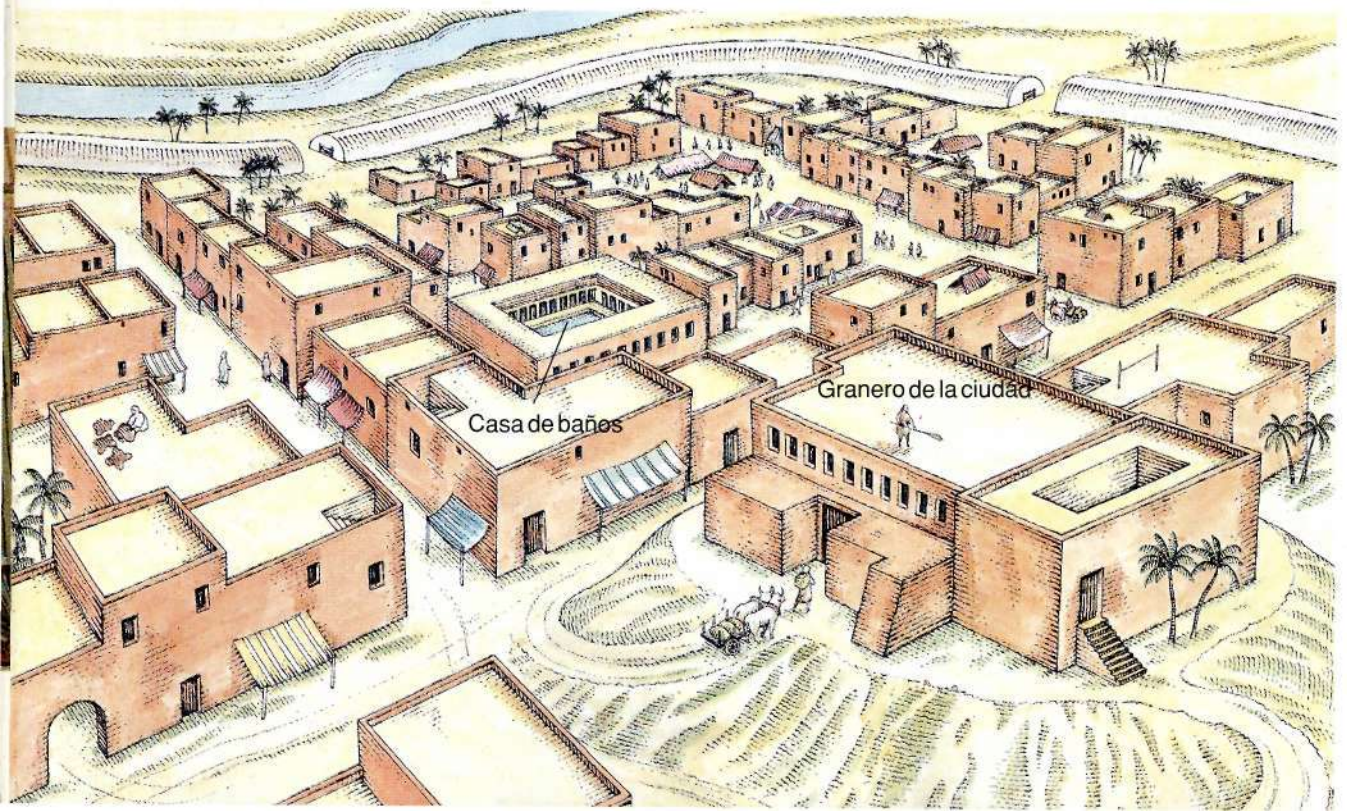

En el valle del Indo se cultivaba cebada, trigo, melones y dátiles. Pastaban por la región elefantes, búfalos y rinocerontes. Abundaban los buenos alfareros, que conocían el torno. Se empleaban herramientas de piedra y cuchillos, armas y figurillas de bronce.

La civilización del valle del Indo desapareció hace unos 3 500 años, por causas que no se conocen bien y entre las cuales pueden figurar las inundaciones, ya que el Indo cambió de curso, y los ataques de invasores arios del noroeste, que acabaron por expulsar a los pobladores del valle del Indo.

▼ En los patios de las casas de Mohenjo-Daro hay unas perforaciones revestidas de ladrillo, como la aquí ilustrada; debieron de ser pozos o almacenes de grano o aceite.

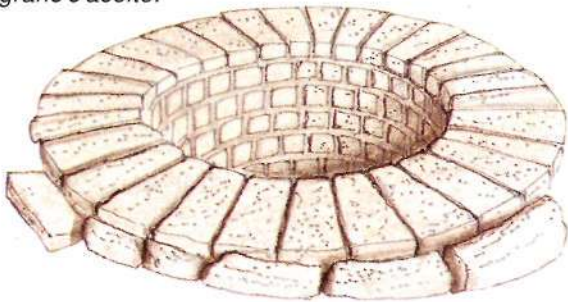

SELLOS Y ESCRITURA

En Mohenjo-Daro se han hallado más de 1 200 sellos como éste. Los usaban los mercaderes para marcar las balas de artículos. No se ha logrado descifrar la escritura.



COMERCIO Y COMERCIANTES

Los pueblos del valle del Indo comerciaban a través del mar Árabe y del golfo Pérsico y llegaron hasta Dilmun (actual Bahrein). Aquí se han descubierto unas pesas de piedra pulimentada idénticas a las halladas en Mohenjo-Daro y Harappa. También se han descubierto en Bahrein y en las ruinas de Ur (ahora en Irak) sellos de esteatita como los usados en el valle del Indo.

a. C.

- 2800 - 2400** Mesopotamia: las ciudades-estado de Sumer conocen su mejor momento; Sumer es el mercado más rico del mundo conocido.
- 2772** Egipto introduce un calendario de 365 días.
- 2750** Sumer: reino de Gilgamesh, el legendario monarca de Uruk.
- 2750 - 2000** Construcción de los templos megalíticos de Malta y Gozo y excavación del Hipogeo, templo subterráneo abierto en la roca.
- 2700** Egipto: empieza el imperio antiguo, que abarca las dinastías 3ª a 6ª (hasta el 2200). Zoser nombrado faraón; su médico Imhotep proyecta la pirámide escalonada de Saqqara, la más antigua de todas; consiste en una serie de plataformas superpuestas. Inglaterra: empieza a construirse la primera fase de Stonehenge en Salisbury Plain, Wiltshire.



Tejer era una actividad importante que practicaban hombres y mujeres. El telar egipcio data del 1900 a. C. y se usaba para tejer lino.

- 2697** China: sube al trono Huang-Ti, el emperador amarillo. Valle del Indo: llega al valle la metalurgia; comienzo de una importante civilización.
- 2600** Egipto: el faraón Keops construye la gran pirámide de Gizeh; sus sucesores Kefrén y Micerinos construirán otras dos. También se levanta la gran esfinge.

a. C.

2500 Egipto: comienza la práctica del embalsamamiento. Europa: la metalurgia se difunde por el continente. Noruega: descubierta al sur la primera talla en piedra de un esquí. Escocia: una tormenta de arena devasta la aldea de Skara Brae, en las islas Orcadas.

2360 Sumer: Sargón el Grande inicia la conquista de Sumer y funda el imperio acadio, el mayor de la época (duraría hasta 2180).

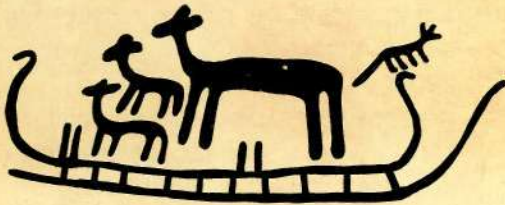

Este grabado escandinavo de la edad del bronce ilustra un trineo con algunos animales, probablemente bueyes o venados. Está hecho picando la superficie de la piedra.

2300 Enheduanna, hija de Sargón I y suma sacerdotisa de Sumer, compone un himno en honor de Inanna, diosa de la fertilidad.

2300 Mesopotamia: semitas de Arabia emigran a Mesopotamia y empiezan a asentarse en los reinos babilonio y asirio.

2250 China: según la tradición, reina el emperador Yü, de la dinastía Hsia.

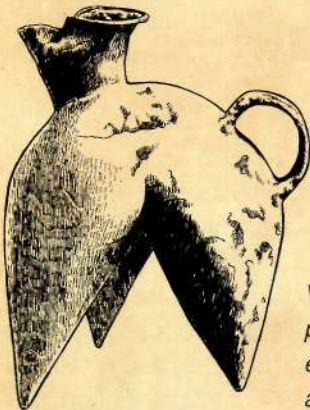

Vasija de barro de tres patas fabricada en China en el siglo II a. C. con ayuda del torno.

Las grandes migraciones



A lo largo de la historia siempre ha habido pueblos que se han trasladado de un lugar a otro. Cuando crecen, algunos se desplazan a lugares más espaciosos; también la sequía y el endurecimiento del clima obliga a los grupos humanos a buscar mejores tierras.

Hace unos 500 000 años, el hombre ya se había extendido por todo África y el sur de Europa y Asia. En el curso de la última glaciación, cuando el nivel del mar era más bajo, las migraciones se extendieron a Australia y otros lugares ahora aislados.

Pero los mayores movimientos y el máximo crecimiento de la población tuvieron lugar cuando terminó la glaciación y volvió a subir el nivel de los mares. Tanto en América como en Europa, el hombre empezó a moverse hacia el norte, para ocupar las tierras que el hielo iba liberando.

Hace unos 4 000 años se produjo un importante cambio al este del océano Atlántico: un grupo de pueblos conocidos ahora como indoeuropeos o arios partieron

VEHÍCULOS

Los indoeuropeos del sur de Rusia deambulaban por las estepas con sus familias y posesiones en carretas cubiertas de fieltro que utilizaban también como vivienda. Las ruedas eran primero de tablas macizas de roble, sustituidas más tarde por otras de radios. Tiraba de la carreta una yunta de bueyes. A partir de estos vehículos se desarrolló el carro de guerra.

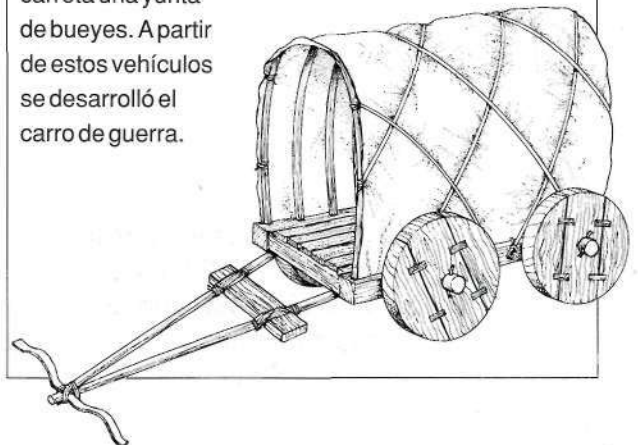



▲ Los pueblos nómadas acampaban de vez en cuando para que sus animales pudiesen pastar, y continuaban su camino cuando habían agotado el alimento. Se desplazaban a las tierras bajas en invierno y a las altas en verano.

▼ Principales movimientos migratorios de los pueblos de Europa y oriente medio al final de la última glaciación. Las flechas señalan la dirección que siguieron los grupos indoeuropeos y semíticos.

de sus zonas de origen en el sur de Rusia; parte de ellos viajaron hacia el sur y ocuparon el actual Irán (nombre derivado de Aryan) y la India; otros penetraron en Anatolia y el creciente fértil; un tercer grupo ocupó los Balcanes y Grecia; más tarde, los celtas se extendieron por Europa occidental.

Los indoeuropeos entraron en conflicto con los pueblos semíticos (que hablaban lenguas semíticas, como el árabe, el hebreo, el acadio o el fenicio), que se habían asentado en Sumer. También estos pueblos semíticos se desplazaron, en especial los hebreos.

También China se vio afectada por las migraciones. Después del 2000 a. C., pueblos de Asia central invadieron la región, pero China se mantuvo relativamente aislada del resto del mundo.



Sociedad

Los pueblos primitivos dedicaban unas pocas horas al día a cazar, poner trampas y recoger alimento. Se cubrían con pieles de animales y dedicaban el tiempo libre a fabricar objetos para adornarse. Cuando se asentaron en sociedades agrícolas, tuvieron que dedicar todo el tiempo a trabajar en los campos para alimentar a una población cada vez más numerosa. Con las ciudades aparecieron los primeros ricos, que se adornaban y vestían con lujo. Contemplaban su aspecto en espejos de obsidiana. Los egipcios usaban cosméticos y llevaban en la cabeza conos de cera que, al fundirse, liberaba un perfume. Los ricos se entretenían con juegos parecidos a las damas y el ajedrez y escuchaban música. En China se usaba un instrumento parecido a un enorme xilófono hecho de jade y bronce. En cambio, los pobres no tenían tiempo para modas y diversiones. Pero la vida era breve para todos, ricos y pobres. Muchos niños morían al nacer y casi todos los adultos morían por accidente o enfermedad antes de los 30 años.



► Los niños egipcios tenían muchos juguetes. Los juegos de pelota -fabricadas de cuero o lana- eran muy comunes. También tenían juguetes mecánicos, como el león de madera y el caballo o ruedas aquí ilustrados.



▲ Las egipcias llevaban una capa plisada sobre una falda recta de lino fino. Las sandalias se usaban en todas las clases sociales.



▲ Las mujeres cretenses lucían faldas largas de volantes y un corpiño ceñido de manga corta. Marcaba el talle un cinturón metálico.

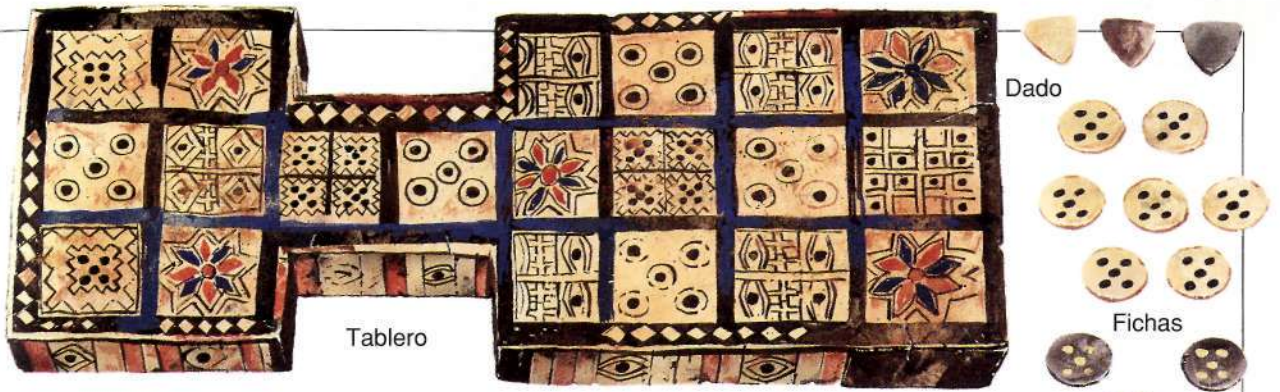

Tablero

Dado

Fichas

▲ Tablero, fichas y dados de un juego del año 3000 o 2000 a. C. Por desgracia, las reglas no han sobrevivido.

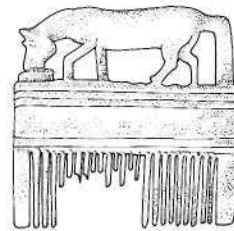
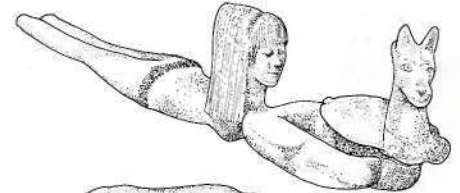

▲ Tarro egipcio para cosméticos y peineta de adorno.

▼ Los chinos apreciaban mucho el jade, con el que fabricaban variadas joyas, como este anillo abierto.



▲ Las princesas sumerias lucían peinados complicados, ajorcas y collares de oro y plata con adornos de lapislázuli y cornalina.



▲ Las mujeres etruscas se ataviaban con una túnica larga con mangas, que a veces fruncían por el talle con un cinturón. Les gustaba adornarse la ropa con cintas de colores.

La antigua Creta



La primera civilización propiamente europea surgió en la isla de Creta hace unos 4 500 años. Se trata de la civilización minoica, llamada así por el

legendario rey Minos, de quien se dice que construyó un laberinto en el cual encerró al Minotauro, monstruo con cabeza de toro y cuerpo de hombre. Esta civilización alcanzó su máximo esplendor entre los años 2200 y 1450 a. C., gracias a la habilidad de los cretenses para el comercio y la navegación. Construyeron varias ciudades importantes, unidas por carreteras pavimentadas.

Ocupaba el centro de cada una un palacio con depósitos de agua, buen alcantarillado, ventanas y asientos de piedra. En Cnosos, la capital, estaba el palacio más grande. Tenía espléndidas habitaciones para el rey y la reina, salas para ceremonias religiosas, talleres y una escuela. Los muros internos estaban enlucidos y decorados con frescos magníficos. Tenían fama por su habilidad los alfareros y albañiles cretenses. También

▼ *Decoración de una de las salas del palacio de Cnosos con una escena de tauromaquia, que quizá dio origen a la leyenda del minotauro.*

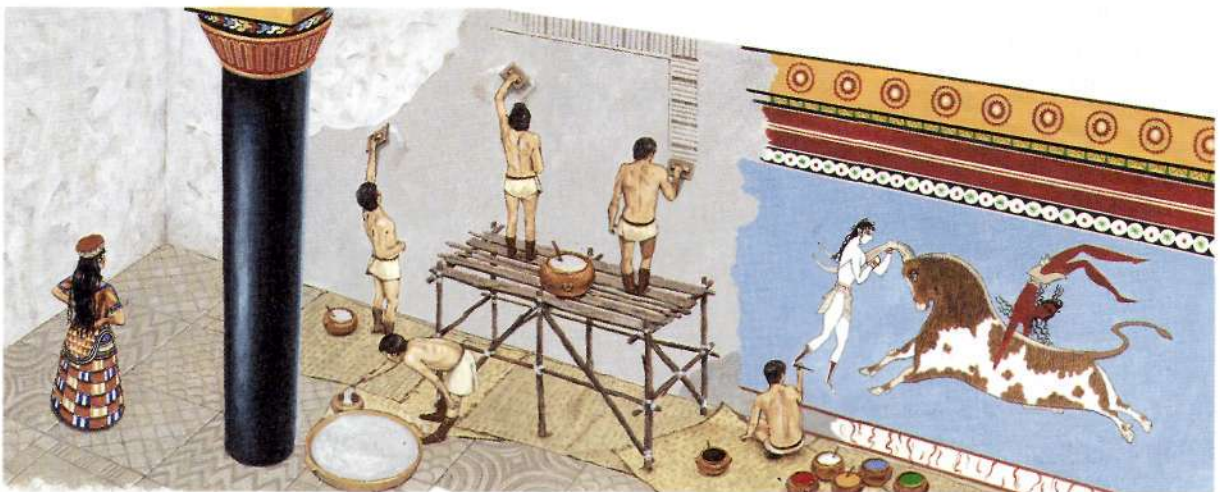

LA ATLÁNTIDA

Hace unos 3 500 años, la isla de Santorini, en el mar Egeo, estalló súbitamente en una de las más violentas erupciones volcánicas de la historia, que desencadenó a su vez una gigantesca marea y llevó la devastación a las costas del Mediterráneo. La desaparición en el mar de la mayor parte de Santorini puede estar en el origen de la leyenda de la Atlántida perdida. El filósofo griego Platón dijo que la Atlántida se había hundido en el mar por la maldad de sus moradores.



▲ *Mapa del mar Egeo y Creta. Los cretenses influyeron mucho en otros pueblos del Egeo, sobremanera en el de Micenas, que evolucionaría más tarde en la Grecia continental.*

▼ *Vista del palacio real de Cnosos tal como debió de ser en la época minoica. Era de piedra y madera, con los aposentos reales en torno a un patio central. La planta superior era de uso público.*



había excelentes orfebres que trabajaban el oro y la plata.

La próspera civilización minoica desapareció súbita y misteriosamente hacia el 1450 a. C. Su hundimiento siguió a la erupción de un gigantesco volcán en la isla de Santorini que afectó gravemente a Creta. Cnosos fue invadida por los micenos, quienes llevaron muchas de sus ideas y costumbres a la Europa continental.

CONSTRUCCIÓN NAVAL

Los cretenses eran carpinteros hábiles, y comerciaron con otras islas del Egeo y con países del Mediterráneo oriental, entre ellos Egipto, en navíos como el aquí ilustrado. Se han encontrado hermosos objetos minoicos de cerámica y metal en muchas otras tierras, lo cual demuestra el provecho que sacaban al comercio y explica la prosperidad de Creta.

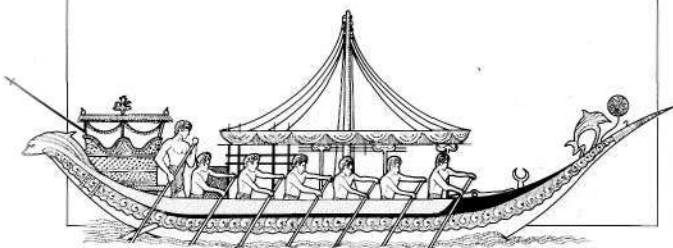

a. C.

- 2200** Creta: llegan a la isla gentes de habla griega; emplean unas formas de escritura minoicas llamadas lineal A (aún no descifrada) y lineal B (descifrada en 1952), forma primitiva de la escritura griega. Japón: florece la cultura Jomon.
- 2150** Valle del Indo: primera invasión de los arios del norte.
- c. 2100** Mesopotamia: el patriarca hebreo Abraham marcha hacia el noroeste desde Ur. Valle del Indo: los arios continúan sus ataques.
- 2040** Egipto: comienza el imperio medio; dura hasta el final de la dinastía 14ª (1640).
- 2030** Mesopotamia: Sumer entra en clara decadencia.



La doble hacha, símbolo de la diosa cretense de la fecundidad, representada en numerosas estancias del palacio de Cnosos.

- 2000** Invasión y asentamiento en Grecia de pueblos indoeuropeos. La Creta minoica domina el Egeo; empieza la construcción del palacio de Cnosos. Anatolia: llegada de los hititas, una tribu indoeuropea que monopoliza la metalurgia del hierro. Egipto: se instalan esclusas y diques. Europa: empieza la edad de bronce. Inglaterra: empieza la construcción de la segunda fase de Stonehenge. Escocia: empieza a erigirse el anillo de Brodgar, un círculo de piedras de las islas Orcadas. Perú: cultivo del algodón. Nueva Guinea: llegada de los primeros colonos.
- 1950** Asiria: empieza la construcción del gran templo y palacio de Mari. Egipto: el ejército del faraón Sesostris I invade Canaán (actual Palestina). Mesopotamia: fin del imperio de Ur.
- 1920** Anatolia: mercaderes asirios establecen una colonia en Capadocia (hasta 1850).

a. C.

- 1900-1600** Grecia: cultura micénica.
- 1800** Micronesia: llegada de los primeros colonizadores.
- 1830** Babilonia: fundación de la primera dinastía. Sus ejércitos conquistan las ciudades-estado del norte y el sur de Mesopotamia.
- 1792** Babilonia: coronación de Hamurabi el Grande, autor del conocido código de leyes (reinó hasta 1750).
- 1783-1550** Anatolia: antiguo reino hitita.
- 1760** China: fundación de la dinastía Shang.
- 1700** Siria: invasión de los hititas. Inglaterra: tercera fase de Stonehenge.
- 1650-1450** Grecia: hegemonía micénica, centrada en Micenas y Pilos.

Los nobles de Micenas eran enterrados en sepulcros subterráneos. Éste, llamado tesoro de Atreo, se descubrió en Micenas, Grecia.

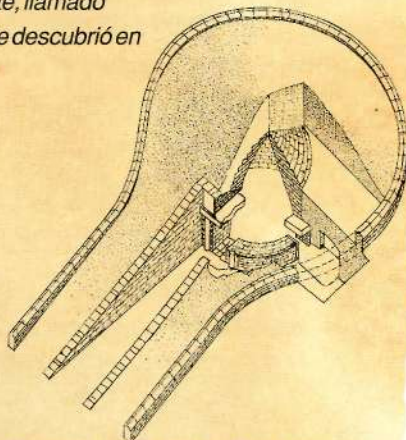

- 1640** Egipto: los hicsos, una tribu semítica, empiezan la conquista del país y fundan la 15ª dinastía; los israelitas se establecen en Egipto, quizá bajo la protección de los hicsos.
- 1600** Comercio marítimo de Micenas. Siria: los hititas capturan Aleppo, en la costa mediterránea.
- 1550** Egipto: inicio del imperio nuevo (hasta 1050); expulsión de los hicsos; comienza la construcción del templo de Amón en Karnak.
- 1504-1450** Egipto: expansión bajo Tutmosis I, que pronto controla Palestina, Siria y el sur del Nilo hasta Nubia. México: construcción de templos de piedra.

Micenas



La ciudad de Micenas estaba en el Peloponeso, la península meridional de Grecia. Fue centro de la primera civilización griega, que evolucionó más o

menos al mismo tiempo que la cretense. La ciudad ha dado nombre a la última fase de la edad de bronce en Grecia.

La cultura micénica empezó en pequeñas aldeas de montaña cuyos habitantes hablaban una forma primitiva del griego. Con el tiempo, muchas de estas aldeas crecieron hasta convertirse en grandes ciudades fortificadas, con palacios y ornamentos que rivalizaban en cuanto a lujo con los elaborados por los hábiles artesanos de Cnosos.

Más antiguas que las fortificaciones micénicas son las tumbas subterráneas construidas con grandes sillares dispuestos en forma de bóveda. La llamada tesoro de

AGAMENÓN Y LA GUERRA DE TROYA

Homero relata en su poema épico la *Ilíada* el sitio de la ciudad griega de Troya, situada en la costa anatólica. Príamo, hijo del rey de Troya, huyó con Helena, esposa de Menelao, rey de Esparta. El hermano de éste y rey de Micenas, Agamenón,



reunió un ejército para atacar Troya y recuperar a Helena. Gran parte de la narración es legendaria, pero sí hubo una ciudad llamada Troya, y Agamenón fue casi con toda seguridad rey de Micenas. Esta máscara de oro la descubrió en una tumba de dicha ciudad el arqueólogo alemán Heinrich Schliemann; pensó que había pertenecido a Agamenón, pero los especialistas creen que es 300 años más antigua.

Atreo tiene una puerta de casi 6 metros de altura que da paso a una cámara de 14 metros de diámetro y algo menos de altura, recubierta en otro tiempo de planchas de bronce. La riqueza de estos enterramientos da idea de la enorme cantidad de dinero que consumía la clase dirigente.

A juzgar por los tesoros hallados en muchas de las tumbas, los micenos ricos eran muy aficionados al oro, que importaban de Egipto. Los artesanos fabricaban vasos, máscaras, flores, joyas y espadas de oro o con apliques de este metal. No es raro que Homero llamase a Micenas 'la rica en oro'.

LA PUERTA DE LOS LEONES



La puerta de los leones era el acceso principal a Micenas, y se construyó hacia el 1300 a. C. Era casi la única entrada abierta en las murallas de enormes sillares. Los leones, ahora decapitados, se yerguen sobre un enorme arquitrabe de piedra. El vano está flanqueado por muros para que los defensores pudieran hostigar a los atacantes por ambos lados. La muralla se levantó para rechazar los ataques lanzados contra la ciudad desde el norte, pero no salvó a Micenas de la destrucción.



◀ *Mapa del mundo que conocieron los habitantes de Micenas, con el Egeo entre Grecia, por el oeste, y Anatolia, por el este.*

▼ *Reconstrucción de la ciudad de Micenas en su época de máximo esplendor. El palacio real tenía varios niveles.*

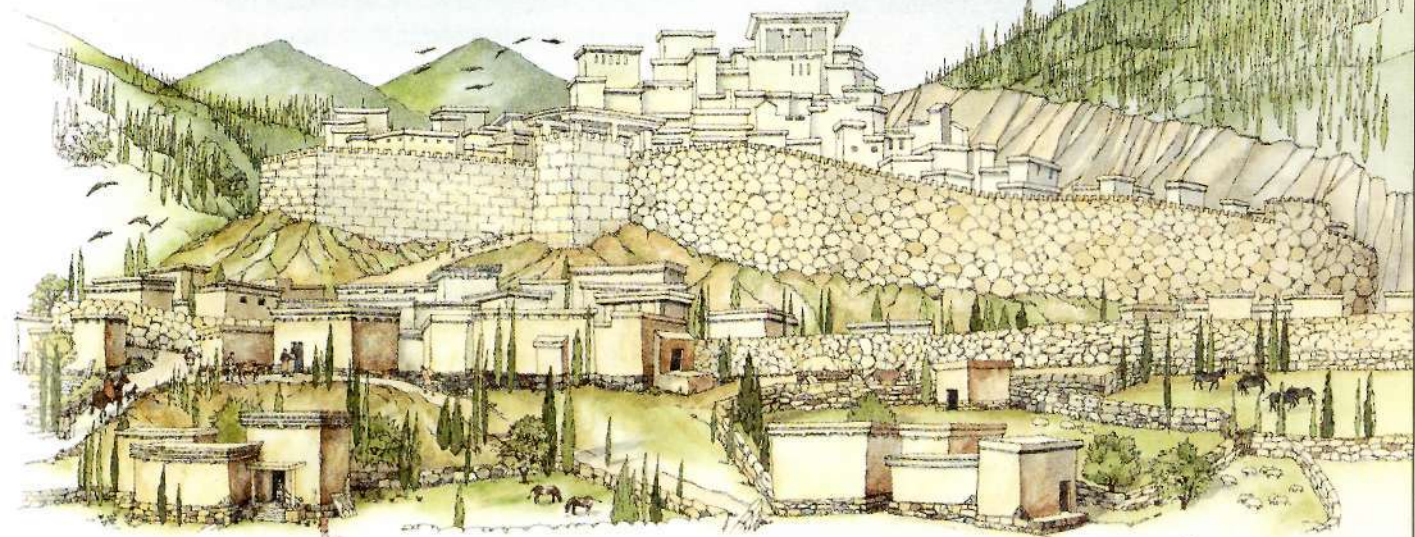

a. C.

1500 Creta: se intensifica la competencia con Micenas. Valle del Indo: invasores arios destruyen Mohenjo-Daro. Anatolia: el título de rey se hace hereditario entre los hititas, que controlan la región.

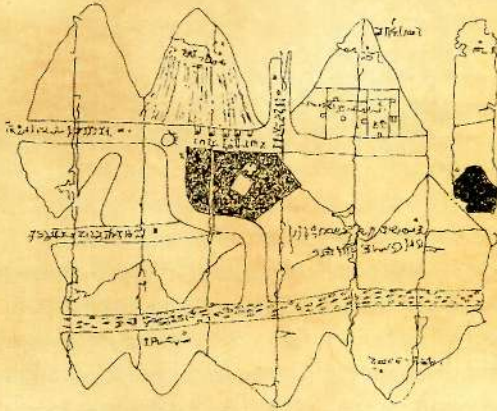

El único mapa del antiguo Egipto que ha llegado hasta nosotros; se cree que representa las canteras y minas de oro de Wadi Hammamat, en el desierto oriental.

- 1500** China: comienza el primer período histórico bajo la dinastía Shang; Ho-nan se convierte en capital; en esta región empieza a trabajarse el bronce.
- 1500 - 1000** India: primeras culturas en el valle del Ganges.
- 1479** Egipto: el joven faraón Tutmosis III sucede a su padre Tutmosis II, pero es su tía Hatsepsut quien gobierna durante 22 años.
- c. 1473** Batalla de Meggido: Tutmosis III de Egipto conquista Palestina.
- 1470** La erupción del volcán de Santorini, en el Egeo, causa enorme devastación, sobre todo en Creta.
- 1450** Decadencia del poder cretense, quizá como consecuencia de las erupciones volcánicas y los terremotos.
- 1430 - 1200** Nuevo reino hitita.
- 1400** Creta: Cnosos, capital cretense, destruida por un incendio. Los micenos ocupan la isla. Egipto: construcción de los templos de Luxor. India y Asia occidental: inicio de la edad del hierro.

La dinastía Shang



Las primeras culturas chinas se establecieron a lo largo de los tres mayores ríos: Amarillo, Yangtsé y Xijang. Como en Mesopotamia y

Egipto, los ríos proporcionaban agua para el riego y medio de transporte. Pero presentaban dos riesgos: inundaciones devastadoras y vía de acceso para los atacantes del norte, los Hsiung-Nu, hunos o mongoles. Los primeros tiempos de la historia de China son una mezcla de hechos ciertos y legendarios.

Según la tradición, la primera dinastía fue la Hsia, que llegó al poder hace más de 4 000 años. El primer emperador Hsia se llamaba Yü, y se le atribuye la construcción de diques para evitar los daños de las avenidas y de canales de regadío.

LASEDA

Según la tradición, descubrió la seda hacia el 2690 a. C. la emperatriz Hsi-Ling Shi, esposa del legendario emperador amarillo, Huang-Ti. Observó que los gusanos se alimentaban de hojas de morera, por lo que hizo plantar huertos con este árbol para criarlos. Las damas de la corte imitaron su idea. La seda era tan valiosa, que durante siglos sirvió como moneda. Los chinos mantuvieron su fabricación en secreto durante unos 3 000 años.





▲ El mapa recoge la extensión de los dominios de la dinastía Shang. Según la tradición, la dinastía Hsia es aún más antigua, pero ningún documento apoya esta creencia.

► Los chinos eran belicosos. Los soldados Shang combatían protegidos por una pesada armadura de bambú y madera acolchada con telas gruesas.



EL BRONCE

Caldero de bronce Shang utilizado en ceremonias religiosas. Muchas de las vasijas de bronce Shang se fabricaron por vaciado en molde. La decoración es de líneas ondulantes con rostros humanos simbólicos.



HUESO ORACULAR

En la región de Ho-nan se han hallado muchos huesos animales como este, casi siempre omóplatos, grabados con los ejemplos más primitivos de escritura china. Se usaban para predecir el futuro.

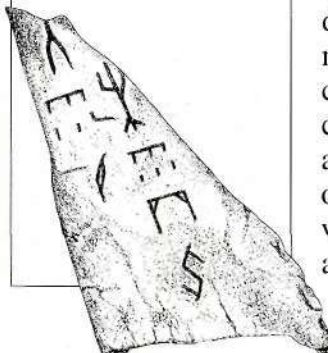

La primera dinastía de la que hay documentos ciertos es la Shang, que se mantuvo en el poder más de 400 años y cuyo primer emperador fue T'ang. Los chinos de la época cultivaban mijo, trigo, arroz y moreras y criaban vacas, cerdos, ovejas, perros y pollos; también cazaban venados y osos. Utilizaban el caballo como animal de tiro.

Religión

Desde la más remota antigüedad, el hombre ha tratado de interpretar las cosas que no podía explicar, como el nacimiento, la enfermedad y la muerte. Las primeras religiones probablemente surgieron de este desconocimiento. Hace más de 50 000 años, el hombre de Neanderthal enterraba a algunos de sus muertos con flores. Los primeros agricultores deseaban obtener buenas cosechas todos los años, y probablemente dirigieron sus ruegos a deidades naturales, como el Sol y la Luna. Pero nada se sabe con certeza de los pueblos anteriores a los sumerios. Éstos erigieron templos a sus dioses naturales, y algunos se convirtieron en el centro de sus ciudades.



▲ Los pueblos empezaron a adorar a la madre tierra, que daba vida a todas las plantas.



▲ Hito babilonio; representa unos fieles impetrando a los dioses la protección de sus tierras.

► Istar era la diosa de la guerra entre los asirios, y la madre tierra entre los babilonios.





▲ Muchos de los mitos sumerios se han extendido por casi todo el mundo. El diluvio universal fue un castigo de los dioses a los



hombres impíos; pero salvaron a un hombre bueno, Ut-napishtim, y le encargaron la construcción de un arca. La inundación destruyó



todo, salvo el arca. Ut-napishtim liberó a las aves para que le orientasen hacia tierra firme; y así se salvaron él y su familia.

MITOS DE LA CREACIÓN

Todas las civilizaciones han explicado a su manera el origen de la tierra. Estas historias se llaman mitos. Los egipcios creían que el mundo era un caos de aguas; el dios sol, Atum, surgió de ese caos y creó a los dioses del aire y la humedad. Su hija, Nut, era la diosa del cielo, y su hermano y esposo Geb el dios de la tierra.

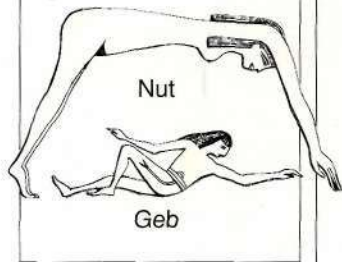

◀ Los antiguos chinos cocían los alimentos sacrificiales en grandes vasijas de bronce como ésta.

▼ Los egipcios creían en la vida después de la muerte. Los cuerpos momificados de los faraones se enterraban en una embarcación para que viajaran al siguiente mundo. Las sepulturas reales se llenaban de alimentos, joyas, ropas y estatuas de sirvientes.



a. C.

1391-1353 Egipto: reinado de Amenofis III (Amenotep), edad de oro del país; convierte Tebas, la capital, en una ciudad espléndida, construye el templo de Luxor y erige el coloso de Memnón.

1390-1350 Anatolia: los hititas, capitaneados por  Supiluliuma, reconquistan Anatolia, someten el norte de Siria y someten a vasallaje el reino de Mitani.

1366 Asiria: Asurubalit I se convierte en rey y empieza a aumentar el poder de Asiria en Mesopotamia.

1353 Egipto: coronación de Amenhotep IV, hijo de Amenhotep III, inicia el culto al Sol; adopta el nombre de Ikhnaton y proscribe las demás divinidades.

1333 Egipto: Tutankamon, el rey niño, sucede a Ikhnaton; sus consejeros restauran el culto tradicional; vivió muy pocos años, y su célebre tumba se descubrió intacta en 1922.

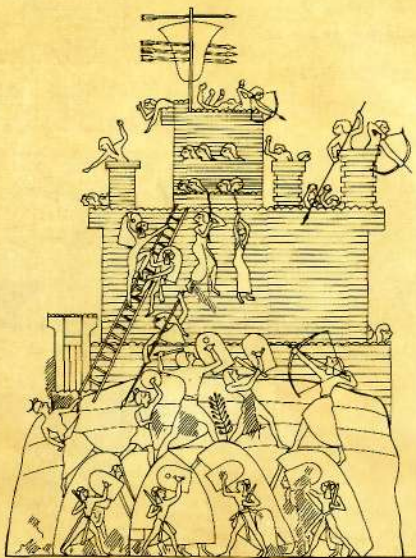

Bajorrelieve que ilustra el ataque egipcio de la fortaleza hitita de Dapur.

1308 Asiria: coronación de Adanirari I, que abre un período de conquistas.

1313 Egipto: Seti I, hijo de Ramsés I, se apresta a reconquistar los territorios egipcios de Palestina y Siria.

Los hititas



La aparición de los hititas en la historia es muy repentina. Llegaron a Anatolia, probablemente desde el este, pero ignoramos si como

invasores o como emigrantes pacíficos. Formaban varias tribus y hablaban al menos seis lenguas.

Durante muchos años controlaron el suministro de hierro; esto y la habilidad en el manejo del carro dio a este pueblo guerrero una enorme ventaja. Conquistaron el norte de Siria, Mesopotamia y Babilonia antes de ser derrotados por los asirios hacia el año 1200 a. C.



▲ *Los bajorrelieves hititas revelan que éstos eran guerreros. Esta escena representa la caza del león.*

▼ *Extensión del imperio hitita en su apogeo, bajo Supiluliuma, hacia el 1350 a. C.*



Babilonia



El final del dominio sumerio de Mesopotamia fue seguido de una serie de invasiones. Hace unos 3 800 años, los babilonios expulsaron a sus reyes, y

fundaron una dinastía inaugurada por Sumuabum que duraría 300 años.

Hamurabi dominó el sur de Mesopotamia. Bajo su mandato, los bien disciplinados ejércitos de Babilonia conquistaron una tras otra las ciudades estado de Isin, Elam y Larsa y la plaza fuerte de Mari, a orillas del Éufrates.

Los matemáticos babilonios idearon un sistema de numeración basado en el 60, del cual hemos heredado la división de la hora en 60 minutos y el círculo en 60x6 grados.

▼ *Gilgamesh es el héroe legendario del poema épico que lleva su nombre. Mientras duerme, una serpiente le arrebató la planta de la vida eterna.*

HAMURABI

Es famoso por las leyes que promulgó, pensadas para defender a los débiles de los fuertes en todas las actividades, desde los intereses hasta el comercio. Las infracciones se castigaban con rigor.



▼ *Este mapa ilustra la extensión del imperio Babilonio bajo Hamurabi y sus sucesores.*

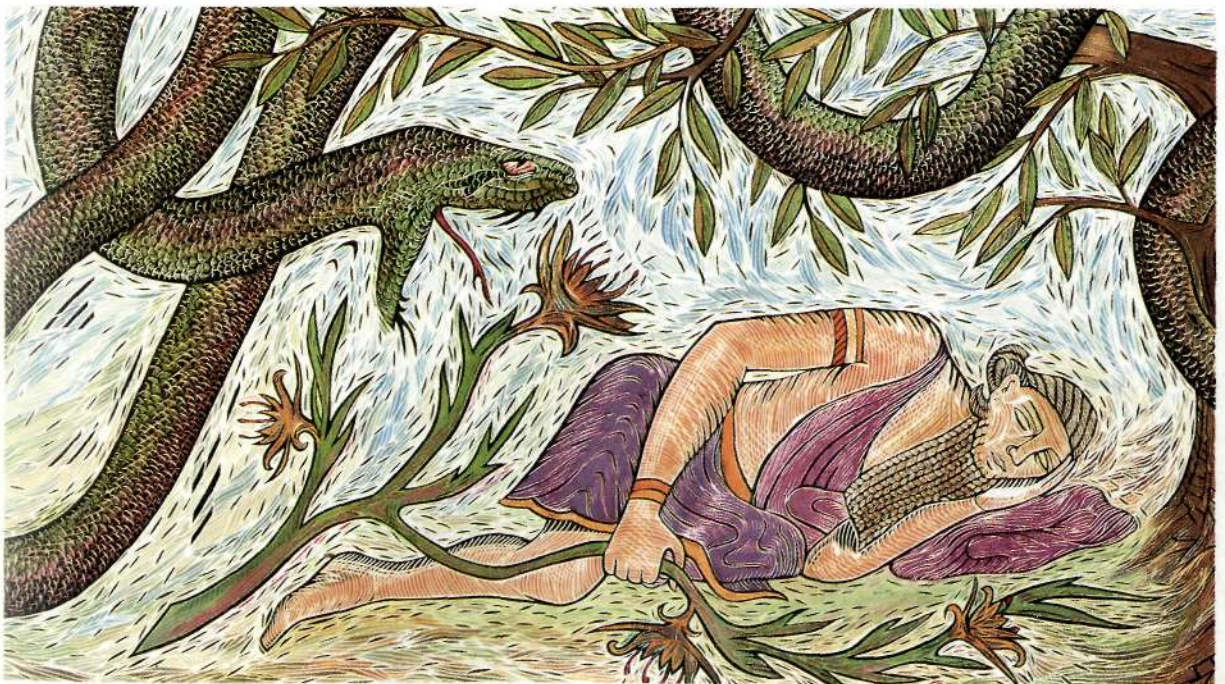

Los asirios



Mientras Babilonia gobernaba el sur de Mesopotamia, los feroces y belicosos asirios dominaban el norte. Su reino ocupaba el valle del

Tigris y tenía por capital Assur, nombre derivado del más importante de sus dioses.

Adadnari I, el primer gran rey de este pueblo, extendió el imperio y adoptó el título de 'Rey de todos'. Tanto él como sus sucesores fueron dictadores crueles y no toleraron el menor indicio de autonomía. Pero, a medida que el imperio crecía, las rebeliones fueron haciéndose más comunes.

El primer período de poderío asirio duró cerca de 300 años, y alcanzó su apogeo bajo el rey Tiglatpileser I, que todos los años lanzaba brutales campañas de conquista. A partir de aproximadamente el año 1100 a. C., tanto Asiria como Babilonia sufrieron el acoso de las tribus arameas del norte de Siria. Pero un siglo más tarde, Asurdán II y sus sucesores reconstituyeron el imperio asirio, que alcanzó su mayor extensión bajo Tiglatpileser III.

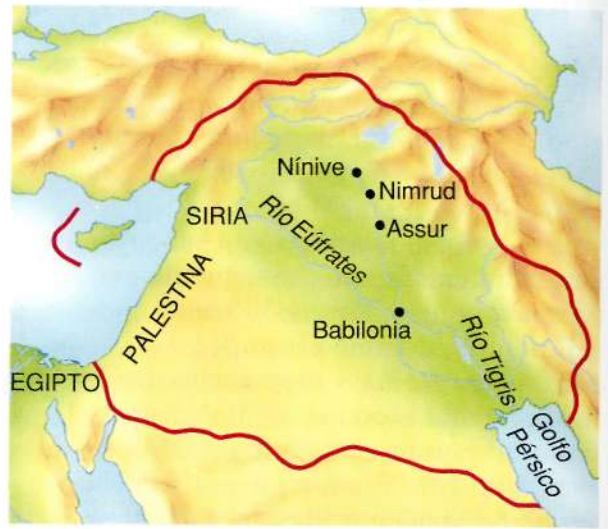

▲ El imperio asirio en el momento de su apogeo, hacia el año 650 a. C. Se extendía desde Siria, al norte, hasta el golfo Pérsico, y englobaba Palestina y gran parte de Egipto. Tras la separación de éste y Babilonia, el imperio se hundió.

▼ Bajo la supervisión de sus reyes, trabajadores asirios llevan materiales de construcción a una obra. En el Tigris, unos remeros arrastran una balsa.

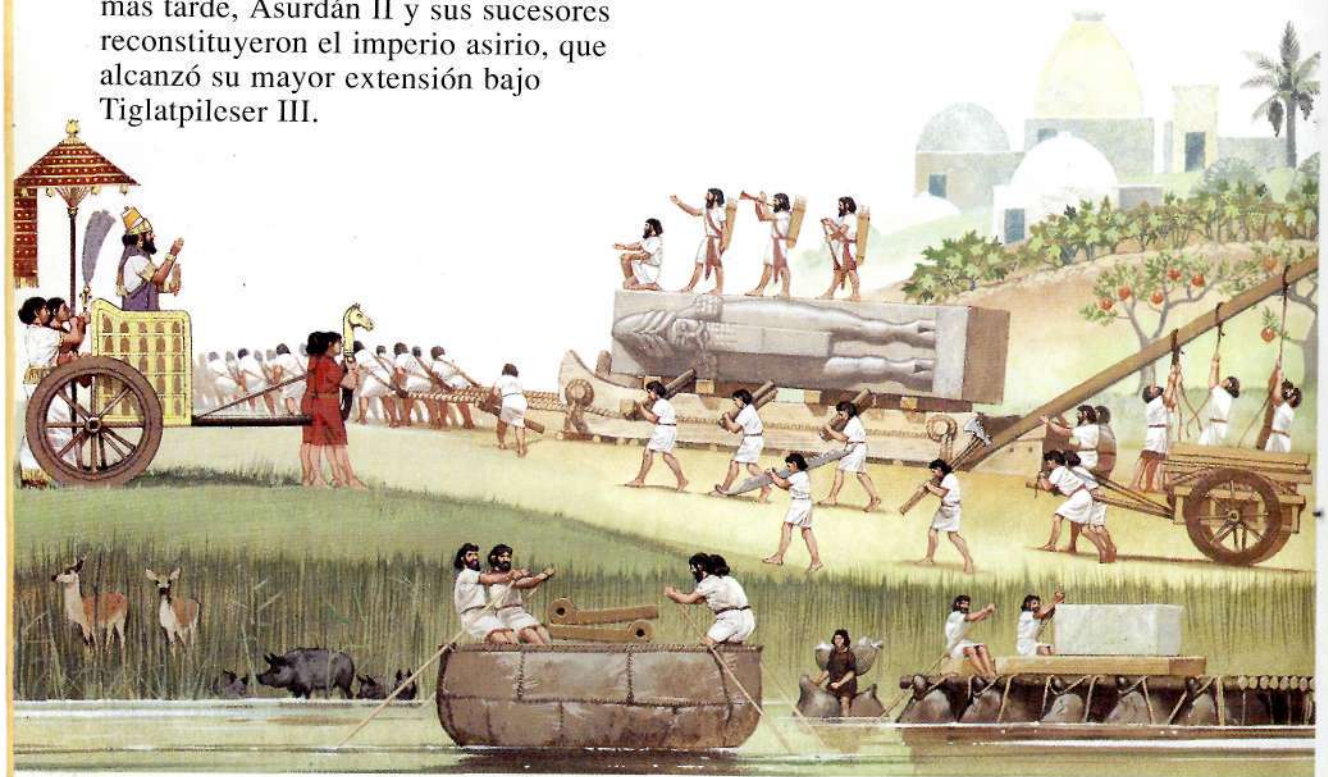

El último gran rey asirio fue Asurbanipal; defensor de las artes, reunió una enorme biblioteca en su palacio de Nínive, entonces capital de Asiria. Tras su muerte el imperio se hundió, y el año 609 a. C. había desaparecido por completo.

Los asirios fueron grandes constructores y erigieron ciudades, templos y palacios espléndidos. Los hombres llevaban largas capas y lucían barbas; no era raro que vendiesen a sus esposas e hijos como esclavos para pagar deudas. Las mujeres vestían una túnica con mangas y un chal sobre los hombros.



▲ Escena bélica grabada en caliza. Dos guerreros rechazan desde un camello el ataque de infantes asirios armados con lanzas, arcos y flechas.

LENGUA

Los asirios hablaban arameo, una lengua afín al hebreo y el árabe que también hablaba Jesús. Durante mucho tiempo, los asirios escribieron en tablas de arcilla -reemplazadas más tarde por pergamino y tinta- con la escritura cuneiforme que los babilonios desarrollaron a partir de la antigua versión sumeria. Han sobrevivido miles de tabletas, pero pocos papiros.



ASURBANIPAL

Gobernó Asiria entre 668 y 627 a. C. Fue guerrero despiadado, pero también amante de las artes. Construyó un espléndido palacio en Nínive y cultivó en sus jardines plantas de todo el mundo conocido.

a. C.

- 1305** Egipto: Seti I, hijo de Ramsés I, reconquista Palestina y Siria.
- 1300** Medos y persas invaden Irán. Egipto: construcción de los grandes templos de Abu Simbel; opresión de los israelitas asentados en el territorio. Fenicia: florece el puerto de Sidón. Grecia: los arcadios empiezan a establecerse en el Peloponeso central. Inglaterra: termina la última fase de Stonehenge. Melanesia: llegan los primeros pobladores.
- 1290** Egipto: coronación de Ramsés II. El mandamiento grabado en la base de una gigantesca efigie del faraón habla de 'la real madre, señora del mundo'.



León alado asirio del palacio de Asurbanipal; se cree que protegía del mal.

- 1298** Asiria: Adadnarari I alcanza el Eúfrates y adopta el título de 'rey de todos'.
- 1285** Batalla de Kadesh entre Egipto y los hititas; ambos se declaran victoriosos.
- 1283** Paz entre egipcios e hititas.
- 1275** Asiria: Salmanasar I extiende las fronteras del imperio.
- c. 1270** Éxodo: los israelitas, guiados por Moisés, abandonan Egipto camino de Canaán (Palestina) y empiezan a adorar a un solo dios: Yahvé.
- c. 1250** Anatolia: el ejército griego sitia la ciudad de Troya.
- 1232-116** Asiria: período de decadencia tras el cual vuelve a resurgir el poder imperial.
- 1232** Merneptah, hijo de Ramsés II, derrota a los israelitas en Canaán (Palestina).

a.C.

1200-800 India: los invasores arios adoran a dioses naturales, crían ganado y cultivan plantas.

1200 Israel (Canaán): comienza el período de los jueces; profetisa Débora. Anatolia: invasión de los pueblos del mar, una confederación de filisteos, griegos, sardos y sicilianos; hundimiento del imperio hitita. Sahara: rutas comerciales recorridas por caballos y camellos.



Los fenicios aportaron madera de cedro del Líbano para construir el templo de Salomón.

- 1194** Egipto: Ramsés III es nombrado faraón y funda la XX dinastía con capital en Tanis.
- 1179** Ramsés III derrota a los pueblos del mar.
- 1170** Crece el poderío de las ciudades independientes fenicias, en especial de Tiro.
- 1150-1100** Grecia: hundimiento del poder de los micenos.
- 1140** Los fenicios fundan su primera colonia en Utica, en el norte de África, en el actual territorio de Túnez.
- 1125** Babilonia: los ejércitos de Nabucodonosor I rechazan los ataques asirios.

Origen del pueblo judío



Los hebreos que se asentaron en Palestina hace unos 4 000 años procedían del sur de Mesopotamia. Su nombre significa 'el pueblo de la otra orilla' (del río Eúfrates). La Biblia narra su historia.

Según el Antiguo Testamento, el primer hebreo fue Abraham, un pastor de Ur. Abraham viajó con su familia a Siria y a Canaán (antiguo nombre de Palestina), donde se asentó. Su nieto, Jacob (también llamado Israel), tuvo 12 hijos, que dieron nombre a las 12 tribus de Israel. Cuando el hambre asoló Canaán, Jacob condujo a su pueblo a Egipto. Se convirtieron en esclavos de los egipcios hasta que Moisés los devolvió a Canaán, donde lucharon contra los filisteos para establecerse en la tierra de Israel.

Después del 1200 a. C., Israel tuvo tres grandes reyes: Saúl, David y

▼ *Los dos reinos hebreos, Israel y Judá.*





SALOMÓN

Se le conoce como el rey sabio. Pese a vivir entre el lujo, nunca rehuyó sus obligaciones reales. Su gobierno llevó orden y paz e hizo de Jerusalén una de las ciudades más ricas de su tiempo.



Salomón. David unió a las tribus de Israel en una sola nación, y construyó su capital en Jerusalén. A su muerte, el reino se dividió en dos: Israel y Judá. Los asirios conquistaron Israel en 722 a. C. y Judá en 683. Desde entonces se conoce a los hebreos como judíos.

▲ *Fresco egipcio que representa a un grupo de hebreos solicitando permiso para entrar en Egipto.*

▼ *Salomón construyó el primer templo de Jerusalén para albergar el Arca de la Alianza, que contenía las Tablas de la Ley. Se convirtió en centro del culto a Yahvé, el único Dios.*

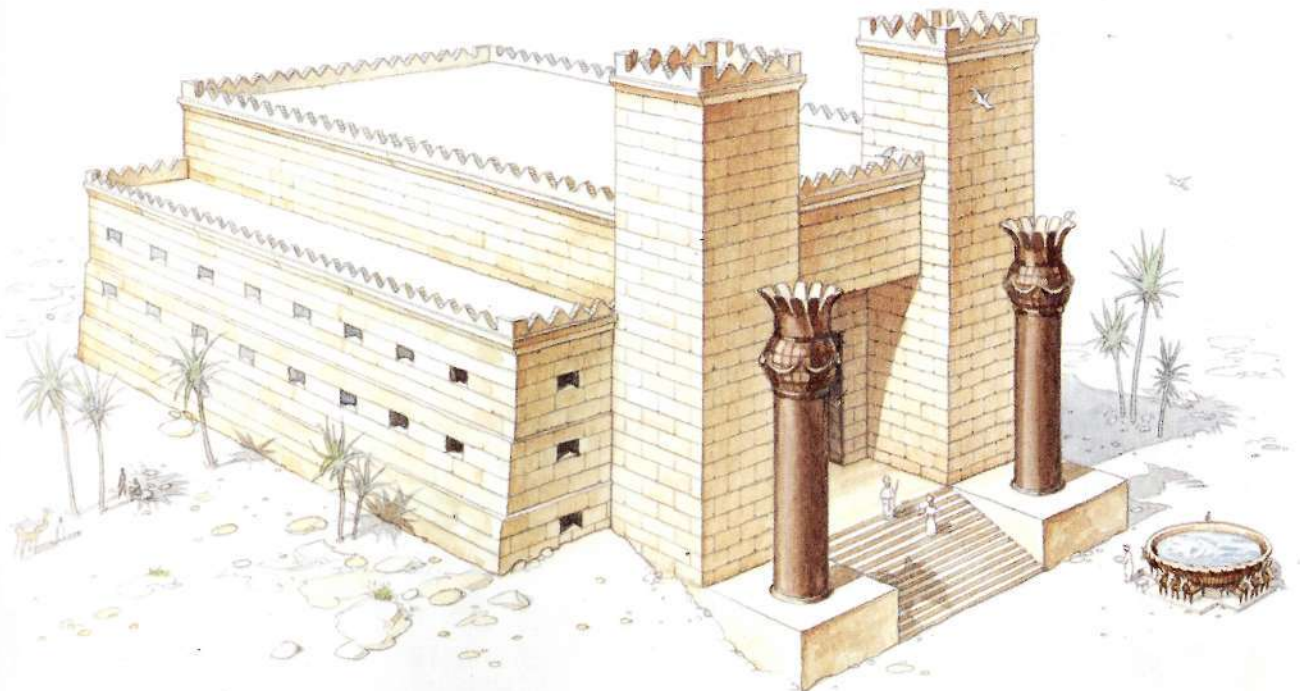

40000-500 a.C.

Ciencia y técnica

La primitiva historia del mundo suele dividirse en períodos que reciben el nombre de la técnica dominante: edad de la piedra, edad del bronce y edad del hierro. En cada parte del mundo, cada una de estas edades tuvo una duración diferente. Así, en la antigua China, la edad del bronce comenzó en torno al 2700 a. C. y duró más de 2 000 años, mientras que en África la edad del hierro comenzó hacia el 800 a. C. y siguió directamente a la edad de la piedra. Al margen de la obtención de metales, la invención de la rueda fue probablemente el más importante de los adelantos primitivos.

▼ Ruedas y poleas facilitan el manejo de grandes cargas.

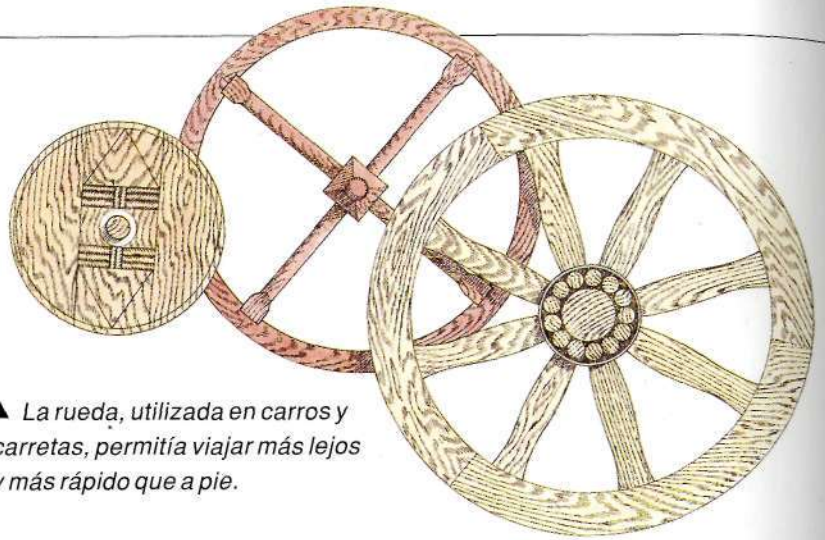

▲ La rueda, utilizada en carros y carretas, permitía viajar más lejos y más rápido que a pie.

EDAD DE PIEDRA

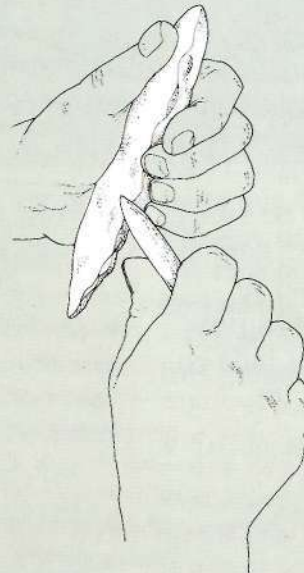

Cuchillo de sílex



Buril

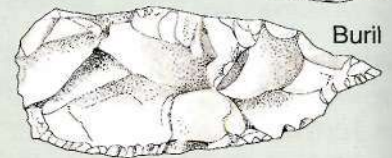

Raedera



▲ Las primeras herramientas eran de piedra dura; el descubrimiento del sílex permitió mayor variedad de formas.

◀ Hacia el 6000 a. C. se usan en Gales toscas canoas de pieles de animales con armazón de madera. La canoa tallada en un tronco ahuecado es más antigua, de hacia el 8000 a. C.

Canoa de pieles

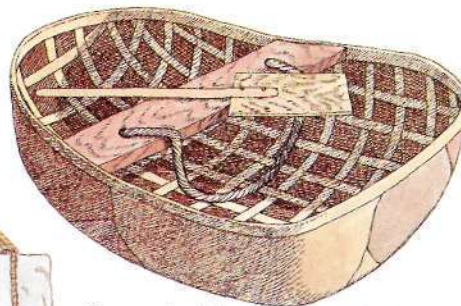

Tronco ahuecado

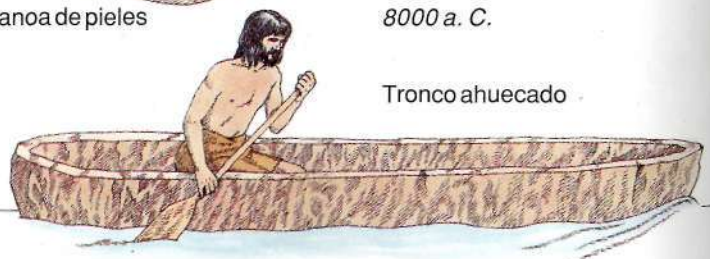

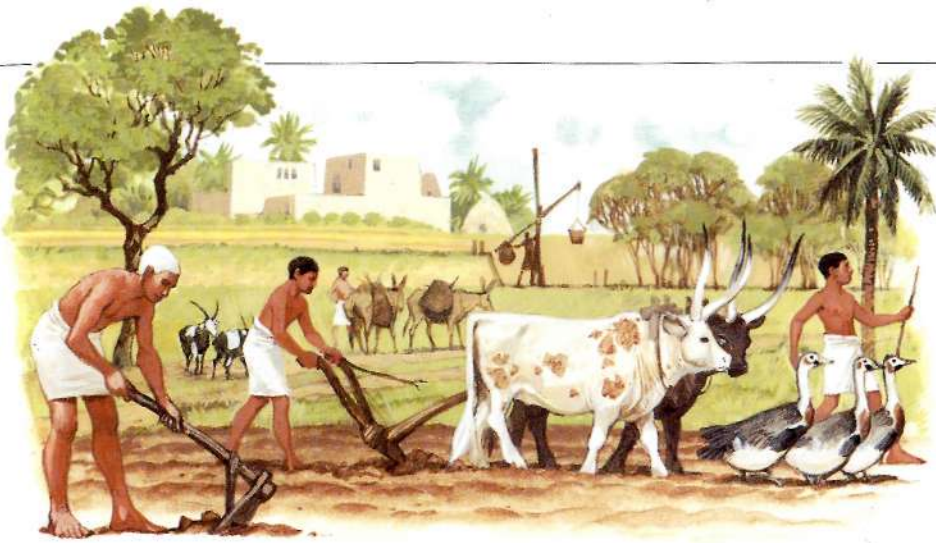

◀ El arado primitivo era de madera, con una reja de cuerno o hueso. Abría un surco en el suelo, pero no volvía la tierra, como hace el arado moderno. Al principio lo arrastraban los hombres, reemplazados pronto por bueyes, como en esta escena de Egipto.

EDAD DEL BRONCE



Cubo

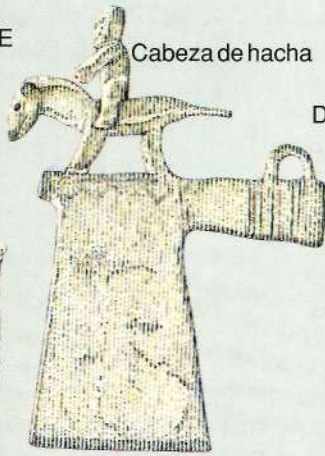

Cabeza de hacha

▲ Cubo y cabeza de hacha de bronce del siglo VII a. C., ambos de yacimientos europeos.

Daga

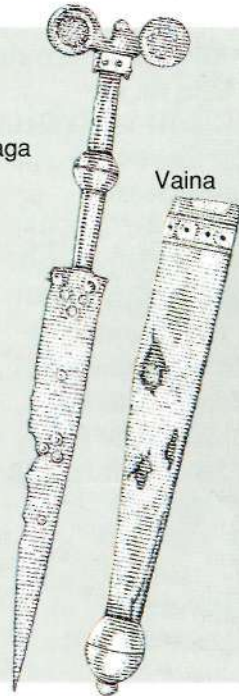

Vaina

EDAD DEL HIERRO

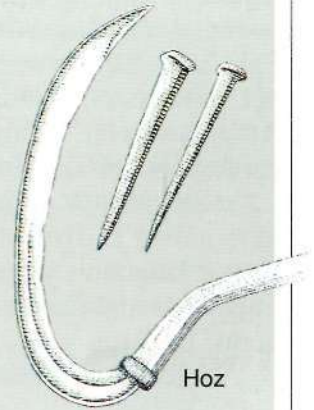

Hoz

▲ Hoz romana y daga con vaina de origen centroeuropeo.

FECHAS IMPORTANTES

- c. 9000 a. C. Primeras puntas de flecha en América.
- c. 8000 a. C. Empieza la agricultura en Mesopotamia.
- c. 3000 a. C. Carretas con ruedas en Mesopotamia.
- c. 2700 a. C. Los chinos empiezan a fabricar bronce y a hilar seda.
- c. 2500 a. C. Primeras construcciones de ladrillo en el valle del Indo.
- c. 1500 a. C. Los hititas empiezan a fundir hierro (calentar la ganga para extraer el metal) en oriente próximo.

► El torno de alfarero primitivo era de madera y se accionaba con el pie.



Egipto, el imperio nuevo



Una sucesión de gobernantes débiles dejó Egipto expuesto a las invasiones; los primeros en aprovecharse fueron los hicsos, un pueblo de

pastores de Canaán. Invadieron el valle del Nilo y se convirtieron en los 'reyes pastores' (dinastías XIII a XVII). Gobernaron durante más de cien años, hasta que fueron expulsados por príncipes egipcios rebeldes que fundaron la dinastía XVIII.

Ésta señala el inicio de la edad de oro de Egipto o imperio nuevo. Uno de sus primeros faraones, Tutmosis III, conquistó Palestina, Siria y todas las tierras al oeste del Eúfrates. Durante el reinado de Amenhotep III, el imperio nuevo, con capital en Tebas, recuperó la prosperidad.

Amenhotep IV introdujo el culto monoteísta al disco solar (Aton); se hizo llamar Ikhnaton y trasladó la capital del imperio a una nueva ciudad erigida en honor de Aton y sus sacerdotes. Se casó con Nefertiti, que no era de origen real. A

▼ Las figurillas de la tumba de Tutankamon constituyen un cuadro vivo de la vida en Egipto durante el imperio nuevo.

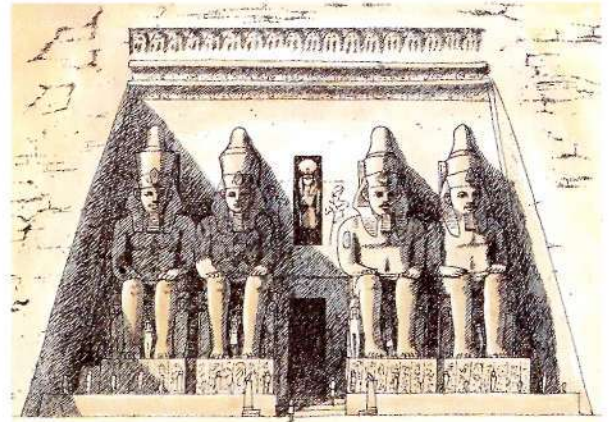
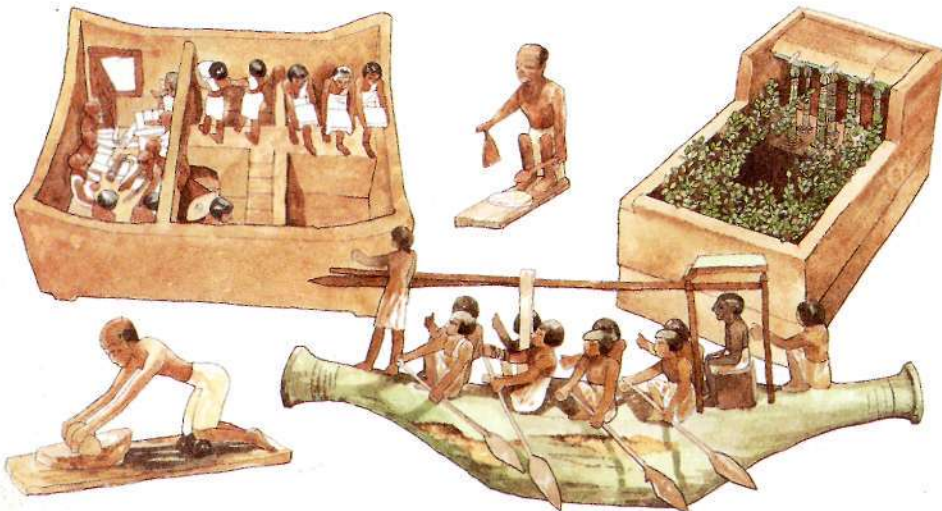

HATSEPSUT

Fue una de las primeras reinas del imperio nuevo. Viuda del débil Tutmosis II, gobernó sin complejos y fue representada con la barba postiza de faraón.



◀ *Templo de Abu Simbel, tallado en la roca viva a orillas del Nilo. Guardan la entrada 4 figuras de Ramsés II. La construcción de la presa de Asuán obligó a trasladarlo en 1964.*

la muerte del faraón, Egipto restauró el culto tradicional.

La vida de trabajadores y agricultores era elemental, en contraste con el lujo de la nobleza. Las mujeres tenían un poder considerable, porque la herencia seguía la línea femenina. Las que no eran nobles, podían escoger entre cuatro oficios: sacerdotisa, partera, bailarina o plañidera. Los niños nobles recibían una esmerada educación. Aparte de los nobles, los personajes más destacados eran los escribas y sacerdotes.

◀ *Los cadáveres de faraones y nobles se embalsamaban para que viviesen eternamente. El cuerpo momificado se colocaba en el interior de un ataúd de forma humana.*

LA TUMBA DE TUTANKAMON

A los faraones se les enterraba en complejas pirámides y rodeados de riquezas, que los ladrones se encargaban de saquear. Considerándolo más seguro, las sepulturas se trasladaron a los acantilados rocosos del Valle de los Reyes. Aún así, sólo una de estas tumbas ha llegado intacta hasta

nuestros días: la del rey niño Tutankamon,

sucesor de Ikhnoton muerto a los 18 años. Cubría su cuerpo esta máscara de oro y estaba rodeado de tesoros y muebles espléndidos.

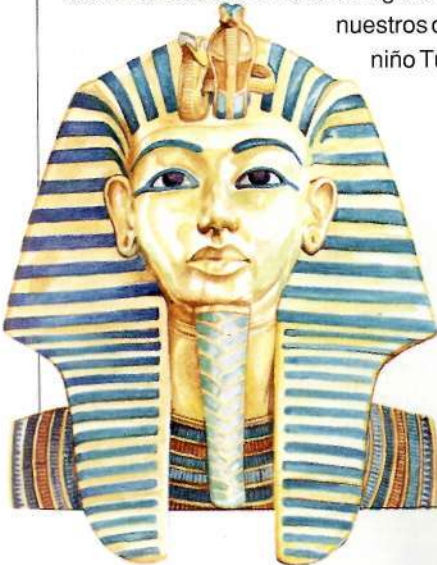

a.C.

- 1122** China: el emperador Wu Wang funda la dinastía Chou y establece un sistema feudal.
- 1116** Asiria: reinado de Tiglatpileser I; expulsa a los invasores del norte, conquista Babilonia y controla el comercio con Asia.

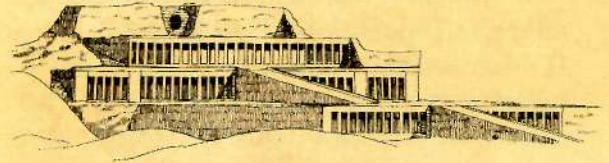

Templo mortuario construido en Deir el Bahri en honor de la reina Hatsepsut.

- 1100-1050** Dorios y jonios invaden Grecia por el norte, difunden la espada de hierro y destruyen las ciudades micénicas.
- 1100-900** Babilonia invadida por tribus arameas.  En China se compila el primer diccionario.
- 1093-935** Asiria y Babilonia ocupadas por los arameos.
- 1087** Egipto: los sumos sacerdotes de Amon se convierten en los auténticos gobernantes del país.
- 1050** Egipto: con la muerte de Ramsés III termina el imperio nuevo. Smenker, rico comerciante, se convierte en faraón y funda la dinastía XXI; durante cierto tiempo, Egipto se divide en dos reinos. Los filisteos conquistan Israel y se establecen en Palestina. Grecia: dorios y jonios invaden el Peloponeso.



Ikhnoton con su esposa Nefertiti y su hijo. Instauró el culto a Aton, el disco solar.

- 1045** Grecia: muerte de Codro, el legendario último rey de Atenas, probablemente en un enfrentamiento con los dorios.

Los fenicios



Los fenicios eran mercaderes, piratas y los mejores navegantes del mundo antiguo. Vivieron en la franja costera oriental del Mediterráneo, donde

ahora se encuentran Siria, Líbano e Israel. Hablaban una lengua afín al babilonio y el hebreo. Al principio se les llamaba cananeos, porque vivían en Canaán; desde hacia el 1200 a. C. se les conoce como fenicios, del griego *phoinos*, rojo, por un tinte rojo púrpura que fabricaban.

El principal puerto fenicio era Tiro, fundado según la tradición hace 4 750 años. La ciudad mantenía estrechos vínculos con Israel. Hiram, rey de Tiro, proporcionó a Salomón madera de cedro y artesanos para la construcción del templo de Jerusalén; Acab, rey de Israel, se casó con Jezabel, princesa de Tiro.

Los fenicios eran artesanos hábiles y fabricaban objetos de vidrio, armas, joyas



▲ *Reconstrucción de un barco de guerra fenicio. Se trata de una galera provista de un espolón para atacar a otras embarcaciones. Navegaba con ayuda de una vela cuadrada y los remos la hacían muy maniobrable.*

▼ *Los intrépidos marineros fenicios fundaron muchas colonias a lo largo de la costa mediterránea. También se aventuraron hasta Bretaña y recorrieron la costa atlántica africana.*

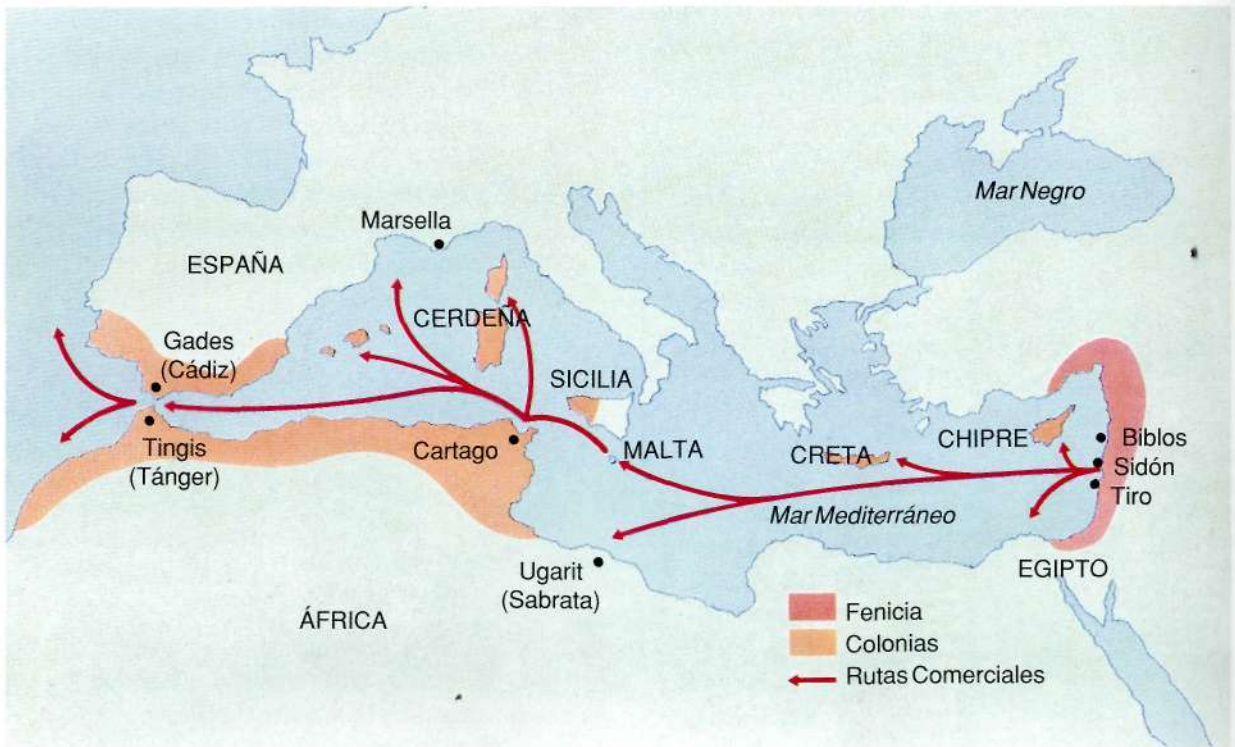

ALFABETO

El alfabeto fenicio es uno de los más antiguos. Constaba de 30 letras, todas consonantes, y es la base del latino actual. La palabra Biblia deriva del puerto de Biblos, que los griegos empezaron a usar para denominar a los libros.

CARTAGO

Fundó Cartago Dido, hija de un rey de Tiro. Cuando desembarcó en el norte de África, quiso ver al gobernador del lugar, quien le prometió tantas tierras como pudiese cubrir con una piel de buey. Dido hizo cortar la piel en tiras muy delgadas, y con ellas rodeó un extenso territorio.

y tejidos. Comercian con estos productos por todo el Mediterráneo, e importaban artículos de sitios tan remotos como Bretaña.

Su actividad comercial contribuyó a difundir el conocimiento científico y la técnica. Fundaron muchas colonias, entre las que destacan Cartago (en la actual Túnez), Marsella (Francia), Cádiz (España) y otras en Malta, Sicilia y Chipre.

VIDRIO Y PÚRPURA

Los fenicios fueron los primeros en fabricar vidrio transparente a gran escala, como el de este pomo de perfume. Inventaron el soplado. También preparaban un tinte muy apreciado (púrpura tiro) a partir de una glándula del caracol marino *Murex*. Los tejidos teñidos de púrpura eran caros, y se convirtieron en Grecia y Roma en símbolo de nobleza. Tiro tenía mala fama en la época por el fortísimo olor aliáceo que producía la fabricación del tinte.



a. C.

1020 Israel: Samuel, último de los jueces, unge a Saúl como primer rey de los israelitas. Saúl acaudilla con éxito una rebelión contra los filisteos.

1000-774 Fenicia: esplendor de Tiro.

1000-950 China: la dinastía Chou occidental establece la capital en Lo Yang, en el valle del Wei.

1000 Israel: Saúl muerto en la batalla de Gilboé; le sucede David, primer rey de Judá, que después lo sería de Israel.



India: compilación del *Rig Veda*, texto religioso hindú que contiene himnos sagrados; herramientas de hierro en el valle del Ganges. Fenicia: los habitantes de Tiro manejan el alfabeto. Los griegos establecen colonias en las islas del Egeo.

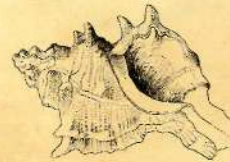

Murex, el caracol a partir del cual se elabora el tinte púrpura.

1000-600 Italia: florece la cultura de Villanova.

994 Israel: David captura Jerusalén y la convierte en capital. Europa central: las tribus teutónicas superan la orilla occidental del Rin.

961 Israel: muerte de David, a quien sucede su hijo Salomón; desarrollo del comercio, las leyes y los impuestos.



Los fenicios eran famosos por sus tallas de marfil, como esta cabeza de niña.

ÁFRICA

a. C.

- 953** Israel: consagración del templo de Jerusalén, construido por Salomón con ayuda y materiales de Hiram y Tiro.
- 935** Comienza el resurgir de Asiria bajo Asurdan II; hacia 860, él y sus sucesores Adanarari, Tukultinurta y Asurnasirpal II restablecen los antiguos límites del imperio.
- 922** Israel: muerte de Salomón, a quien sucede su hijo Roboam, depuesto por su hermano rebelde Jeroboam; división del reino entre Judá, al sur, regido por Roboam, e Israel, al norte, bajo Jeroboam.

Gargantilla africana de cuentas y dientes de animales.

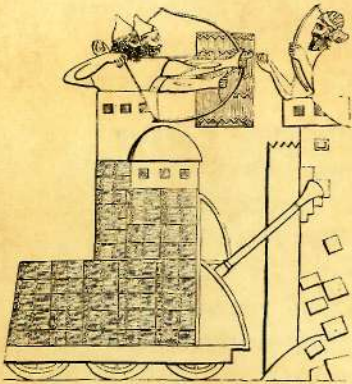
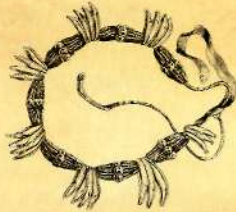

Máquina de guerra asiria; consiste en una torre móvil provista de un ariete de demolición.

- 900-625** Guerras constantes entre Asiria y Babilonia.
- 900-700** Italia: cultura etrusca en el norte, con una lengua y una religión únicas.
- c. 900** España: llegada de ilirios y celtas desde Alemania y Francia; se establecen en el valle del Ebro y la meseta norte. África: Etiopía se independiza de Egipto. Empieza en Nigeria la cultura Nok.
- 884** Asiria: Asurnasirpal II centraliza el gobierno.
- 859** Coronación de Salmanasar III, hijo de Asurnasirpal II (reinó hasta el 825); ambicioso, lanzó campañas anuales contra los estados limítrofes.

África



Aunque los restos humanos más antiguos se han descubierto en África, poco sabemos de la historia de ese continente antes del 1500 a. C., con excepción de Egipto.

Actualmente el desierto del Sahara constituye una barrera de separación entre el norte y el sur, pero tal barrera estaba ausente hacia el 6000 a. C.; las pinturas rupestres demuestran, en efecto, que el clima de la región era entonces mucho más húmedo; una de tales escenas representa el alanceamiento de un hipopótamo desde una canoa. La desertización del Sahara comenzó hacia el 3500 a. C., pero las rutas comerciales se mantuvieron abiertas, y con ellas los vínculos entre el norte y el sur de la región.

La cultura egipcia se difundió a Nubia, en el norte del actual Sudán, también a orillas del Nilo. Hacia el año 2000 a. C. se constituyó en Nubia el reino de Kus o Etiopía, que estableció un intenso comercio con Egipto.

▼ *Mapa de Nubia y Kus o Etiopía; se han hallado pinturas rupestres de estas antiguas civilizaciones en el actual Sahara.*



AGRICULTURA

En los límites del desierto, los primitivos agricultores cultivaban mijo, sorgo y ñame. El mijo era especialmente importante, porque soportaba mejor la sequía que el sorgo. El ñame es un tubérculo muy

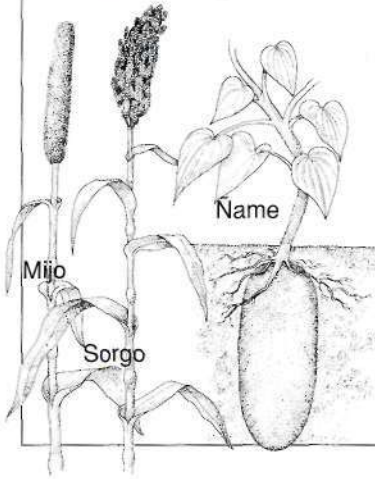

nutritivo. En el Sahara, los pueblos pastoriles criaban cabras y ovejas, a las que más tarde añadirían vacas. Iban de un oasis a otro, en pos del agua que necesitaban los animales.

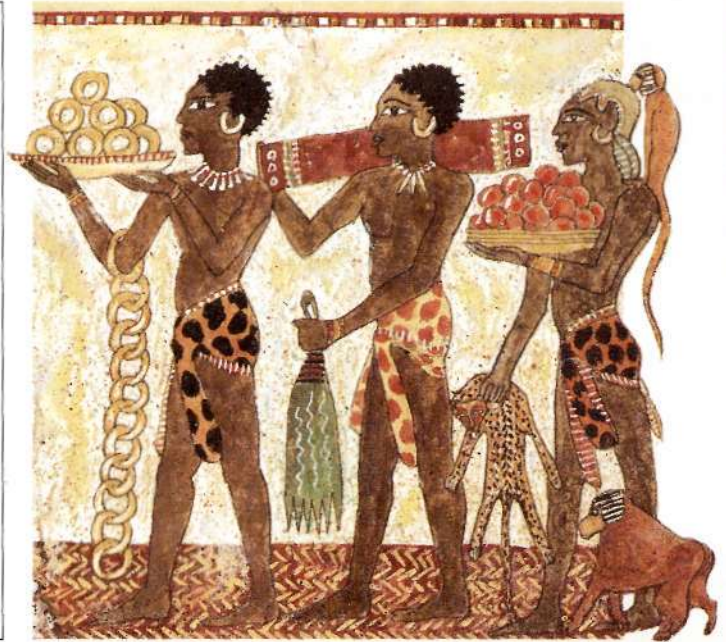

Éste conquistó el reino del sur hacia el 1500 a. C., pero los etíopes ocuparon Egipto hacia el 750 a. C. y fundaron la dinastía XXV. Etiopía pasó directamente del neolítico a la edad del hierro. La capital se trasladó de Napata a Meroe, donde la mena férrica era más abundante. El lugar se convirtió en importante centro siderúrgico y en punto de difusión de este arte hacia occidente.

▲ *Fresco de una tumba egipcia que representa a un grupo de nubios que ofrecen al faraón frutas, joyas, pieles y monos como regalo. Demuestra que los nubios eran de raza negra.*

▼ *Por toda África se han hallado pinturas rupestres y bajorrelieves. Esta escena de pastoreo procede de una roca del Tassilli de los Ajjer; el autor reprodujo incluso los colores de cada animal.*



Comercio

En cuanto establecieron los primeros asentamientos fijos, los hombres primitivos empezaron a fabricar utensilios de barro y paja. En ocasiones hacían más de los necesarios, y los aprovechaban para cambiarlos por objetos de valor semejante de otras comunidades, como materias primas de las que ellos carecían. Algunos de los artículos objeto de comercio eran muy característicos y su estudio ha permitido a los arqueólogos reconstruir las antiguas rutas comerciales. Se vendían bienes como oro, vino, seda, cerámica, granos, lanas y pieles. Durante siglos, el pago se hizo mediante trueque, pero poco a poco fue extendiéndose el uso de símbolos o prendas: conchas, cuentas o pequeños lingotes de cobre, bronce o hierro. Otros pueblos pagaban con bueyes o caballos. Los chinos debieron de empezar comerciando con herramientas, puesto que sus primeras monedas tenían forma de palas, azadas, etc. Las primeras monedas de valor fijo se acuñaron en Anatolia, Turquía, hacia el 700 a. C.



▼ Vasija de Cnosos, Creta. Servía para transportar grano, aceite y vino.



◀ Las primeras monedas se acuñaron en Anatolia, Turquía, con electrón, una aleación de oro y plata. La estampación de la cara garantizaba su peso.

◀ Las monedas chinas primitivas tenían forma de pala.

▼ Los mercaderes sumerios firmaban los contratos con sellos cilíndricos.



▼ El crecimiento del comercio llevó a anotar los bienes comprados y vendidos. Los sumerios se servían de tabletas de arcilla como ésta.



FECHAS IMPORTANTES

- c. 6000 a. C.** Los habitantes de Chatal Hüyük recorren grandes distancias. Se comercia con conchas para hacer collares.
- c. 3300 a. C.** Los sumerios empiezan a usar prendas de arcilla para comerciar.
- c. 1000 a. C.** Los fenicios ya comercian por todo el Mediterráneo.
- c. 700 a. C.** Empiezan a usarse monedas en Lidia, Anatolia.

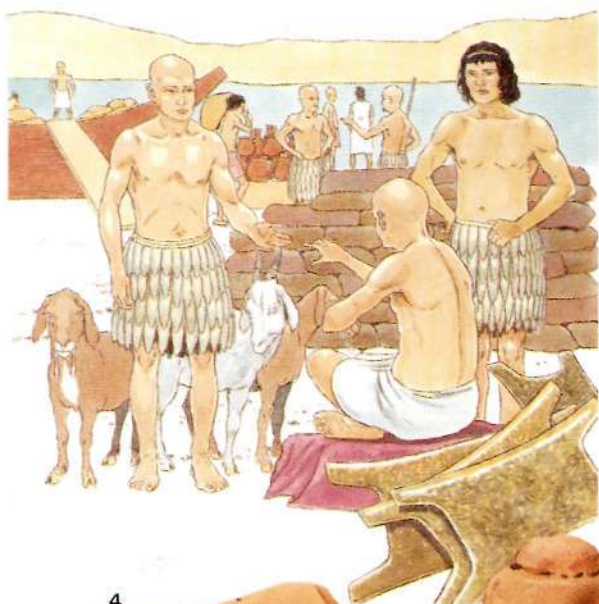

► Los sumerios utilizaron prendas de arcilla para comerciar, como ilustra esta escena. Se cree que había una de tales prendas para cada artículo. Así, 1 vale un cordero; 2 un lingote de metal; 3 y 4 son de valor desconocido; 5 vale una oveja; y 6 una jarra de aceite.

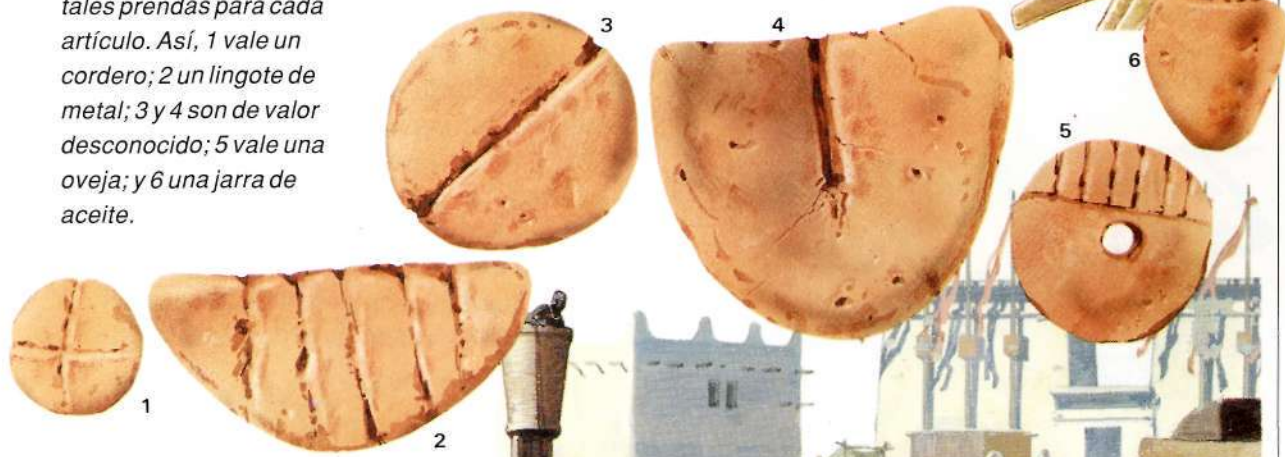

▼ Un barco fenicio en Egipto. Los fenicios eran grandes navegantes y llegaron hasta Bretaña.



a. C.

- 854** Asiria: Salmanasar III ataca Palestina; Acab, de Israel, Ben Hadad I de Damasco e Irkuleni de Hamath acaudillan un ejército aliado para frenar su avance, apoyado por Egipto y Josafat de Judá.
- 850** Perú: florece la cultura de Chavín (hasta el 500).
- 842** Israel: el soldado Jehu encabeza una rebelión contra Joram, hijo de Acab, y funda una nueva dinastía.
- 814** África del norte: los fenicios fundan Cartago ('ciudad nueva') cerca de Utica; nuevas colonias en Sicilia y España (Málaga, Almuñécar, Adra).
- 810** Asiria: Sumuramat (la Semíramis de los griegos), regente de su hijo Adadnarari III (hasta 805).



Las vasijas griegas representan muchas escenas de la Odisea homérica. Aquí, el héroe Odiseo mata al cíclope de un solo ojo clavándole una espada en éste.

- 800** Grecia: fecha tradicional de composición de los poemas épicos *Ilíada* y *Odisea*, ahora datados por los historiadores hacia el 700. México: los olmecas erigen en La Venta la más antigua pirámide americana.



Las civilizaciones americanas



Los primeros pobladores de América viajaron por tierra desde Asia, cuando el nivel de los mares era más bajo y el estrecho de Bering no estaba cubierto por el agua.

A lo largo de miles de años se extendieron hasta el extremo sur del continente. Casi todos continuaron siendo cazadores, pescadores y recolectores, pero en dos zonas desarrollaron complejas civilizaciones: Mesoamérica (México y América Central) y Perú.

En Mesoamérica los asentamientos empezaron hace unos 9 000 años; aquellos primeros pobladores cultivaban maíz, judías y calabazas y desarrollaron la alfarería y el telar. De esta cultura surgió una de las primeras civilizaciones: la de los olmecas, centrada en La Venta, al oeste de México.

Los olmecas construyeron grandes pirámides dedicadas al culto y tallaron esculturas enormes y delicadas figurillas de jade. En muchas de sus esculturas se combinan los rasgos humanos con los de





◀ El mapa recoge las civilizaciones olmeca y de Chavín, las más antiguas de América. También se ilustran algunas de las herramientas usadas por los pueblos cazadores y recolectores.

AGRICULTURA

Los agricultores de Chavín cultivaban maíz, cacahuetes, calabacines, judías y aguacates. La llama les daba lana, leche y carne y servía como bestia de carga. Los olmecas cultivaban una variedad de maíz más productiva que el tipo silvestre.

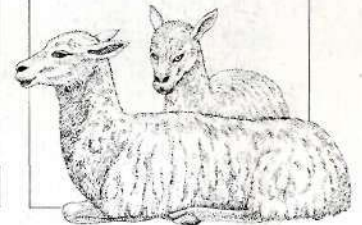

◀ Los olmecas tallaron enormes cabezas de piedra, algunas de casi 3 m de altura. Podían representar dioses, aunque adoraban a un jaguar.

▼ Espléndida talla zoomorfa en piedra, obra de un escultor de Chavín.



animales parecidos al jaguar. También conocían la escritura.

En Sudamérica, los primeros asentamientos se establecieron en las costas del norte del Perú, donde se han hallado restos de comunidades de pescadores y agricultores. Hace unos 2 800 años surgió una cultura más avanzada llamada de Chavín, por Chavín de Huantar, lugar del primer yacimiento descubierto. La cultura de Chavín conocía la alfarería, el telar, la construcción de piedra y la talla. El mayor edificio de Chavín de Huantar, el 'castillo', tiene tres pisos y es un laberinto de pasillos, salas y escaleras.

La cultura Chavín se extendió a otras partes del Perú. Sabemos que adoraban al jaguar o puma sagrado.

a. C.

- 800-550** India: los arios amplían sus dominios; se va estabilizando el sistema de castas.
- 783-748** Israel: reinado de Jeroboam II, caracterizado por la prosperidad.
- 776** Grecia: primeros juegos olímpicos de fecha establecida con seguridad.
- 770-256** China: dinastía Chou oriental.
- 755** China: un eclipse solar permite fijar la primera fecha segura de la historia china.
- 753** Italia: fecha tradicional de la fundación de Roma por Rómulo y Remo; Rómulo inicia el primer calendario, formado por 10 meses con una interrupción de 60 días en invierno.
- c. 750** África: un ejército etíope vence a los egipcios en Menfis.
- 745-727** Asiria: reinado de Tiglatpileser III; enorme expansión, que lleva a los asirios a imponer tributos a Israel, Damasco y Babilonia.



Los boxeadores de los juegos olímpicos se envolvían las manos en tiras de cuero.

- 743** Grecia: Esparta inicia la primera guerra de Mesenia, que termina en 716.
- 732** Ejércitos asirios conquistan la ciudad estado de Damasco.
- 727** Asiria: Salmanasar V coronado rey en 722. Dos años después invade Fenicia, pero choca contra la resistencia de los israelitas, mandados por Oseas, su último rey.
- 722-481** China: confederaciones bajo la dinastía Chou oriental.
- 722** Sargón II de Asiria captura Samaria y pone fin al reino de Israel, a cuyos habitantes deporta masivamente. Egipto: los reyes etíopes ocupan el territorio y fundan la XXV dinastía (hasta 682).

La India aria



Hace unos 3 500 años, un pueblo de pastores cruzó las montañas del Hindu Kush y se adentró en el actual territorio de la India y Pakistán: eran los arios, que huían de sus primeros asentamientos del sur de Rusia. Alguna catástrofe, quizá la sequía o una enfermedad, debió obligarles a emigrar. Se dirigieron a Anatolia y desde allí a la India.

Los arios o indoeuropeos vivían en aldeas tribales, probablemente en casas de madera, a diferencia de los pueblos del valle del Indo, que construían con ladrillo. Basaban su riqueza en la ganadería de vacuno y ovino, y eran mucho más primitivos que otros pobladores del subcontinente indio. Pero también más decididos: guerreros, jugadores, carnívoros y aficionados al vino; amaban la música, el baile y las carreras de carros.

BUDA

El príncipe Siddhartha Gautama vivió hace unos 2 500 años. Un día vio el sufrimiento del pueblo y abandonó a su familia para buscar una vida mejor. Se dedicó a orar y predicar. Estando bajo una higuera recibió una visión y se convirtió en el primer iluminado o Buda. Predicó una religión basada en el respeto a todas las formas de vida. Sus enseñanzas alcanzaron gran difusión, y ahora el budismo es una de las grandes religiones.



SÁNSCRITO

El sánscrito era la lengua de los arios, de origen europeo; está emparentado con otras lenguas de Europa, como el alemán o el latín. Se convirtió en la lengua de las clases altas. Las primeras enseñanzas del hinduismo, contenidas en los Veda, están escritas en sánscrito. Son himnos sagrados, descripción de ritos y enseñanzas en forma de preguntas y respuestas.

LAS CASTAS

Los arios introdujeron en la India el sistema de castas, que divide a la sociedad en clases -las castas- totalmente separadas. La casta superior es la de los *bramanes*, sacerdotes y estudiosos que gobernaban el país. Le siguen los *kshatriya* o soldados. El tercer escalón corresponde a los *vaisyas*, agricultores y comerciantes. Los indios no arios, de piel más oscura, ocupaban la casta inferior, y debían servir a las tres superiores. Cambiar de casta o casarse fuera de la propia era casi imposible.



Comerciante callejero de casta inferior

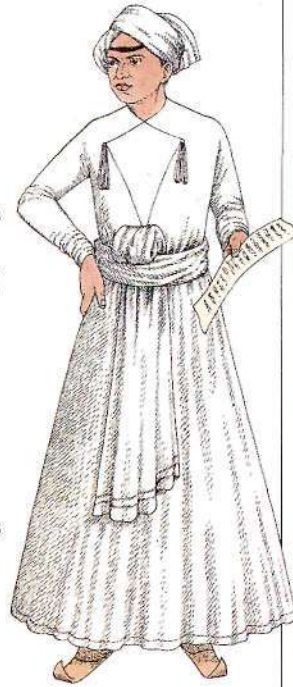

Bramán de casta superior

Poco a poco fueron asentándose y adoptando muchas de las costumbres de los dravidianos nativos. Empezaron a combinar la ganadería con la agricultura, aprendieron a cultivar el arroz, que desconocían. El arado y los canales de riego permitieron a los indoeuropeos extender sus cultivos y agrandar sus ciudades. Hacia el 500 a. C. había ya 16 importantes reinos en el norte de la India.

Desconocían la escritura y, como los antiguos griegos, transmitieron su cultura oralmente. Estas tradiciones, llamadas *Vedas* o libros del conocimiento, no se escribirían hasta mucho más tarde. El libro más antiguo es el *Rig Veda*, una colección de más de mil himnos compuestos en sánscrito. Aquí está la base del hinduismo, una de las más antiguas religiones del mundo. Como los arios carecen de historia escrita, los conocimientos que tenemos sobre ellos proceden de los Veda; sabemos así que practicaban la poliandria.

▼ Los arios, de origen europeo, invadieron y dominaron el norte de la India, y obligaron a muchos de sus pobladores -dravidianos y munda- a emigrar hacia el sur y el este.

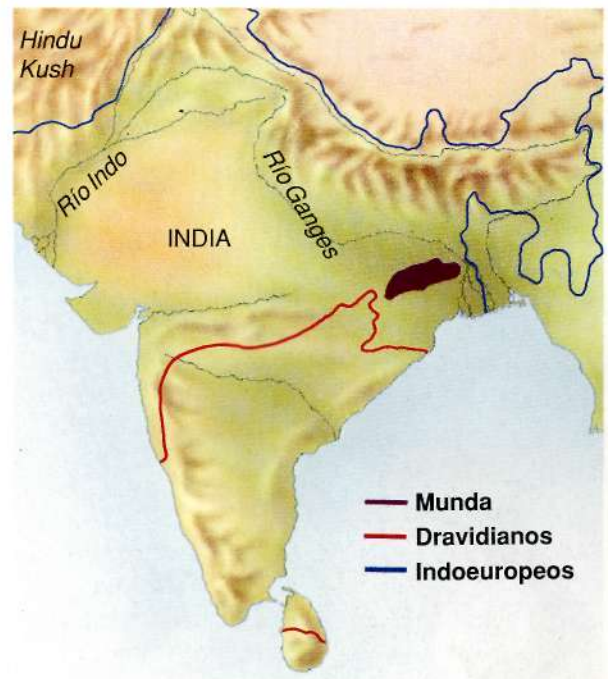

Fundación de Roma



Según la tradición, la ciudad de Roma fue fundada el 753 a. C. La fundaron los etruscos, en una posición fuerte sobre siete colinas. En aquella época vivían en Italia distintos pueblos; los del sur de Roma se llamaban latini o latinos.

La leyenda afirma que la antigua Roma estuvo gobernada por reyes etruscos, el primero de los cuales fue Rómulo. Los ciudadanos eran una mezcla de etruscos y latinos, que con el tiempo se convertirían

▼ *Los etruscos dejaron muy pocos documentos escritos, pero se conservan pinturas muy vívidas. Ésta representa a unos músicos que entretienen a los convidados a un banquete. Los etruscos eran aficionados a la música, el juego y las apuestas.*



RÓMULO Y REMO

Según la leyenda, Roma la fundaron los dos hermanos gemelos Rómulo y Remo, nietos del rey Numitor. El malvado hermano de éste, Amulius, metió a los niños en un cesto y los arrojó al Tíber. El cesto quedó varado en una orilla y una loba, atraída por los gritos, amamantó a los niños. Cuidó de éstos un pastor hasta el día en que volvieron a reunirse con su abuelo. Tras fundar Roma se enemistaron; Remo fue asesinado, y Rómulo se convirtió en el primer rey de la ciudad.



ALCANTARILLAS

Roma tenía un sistema único para recoger las aguas negras. Al principio era un simple canal, pero luego se cubrió con una bóveda de ladrillo. Se llamaba *cloaca maxima* y recorría toda la ciudad.

INFLUENCIA GRIEGA

Los etruscos adoptaron de los griegos el alfabeto, el uso de la toga y hasta los dioses. También las luchas de gladiadores y otros juegos eran de origen griego.



▲ Italia en la época de la fundación de Roma. Los etruscos eran originarios de Etruria. Los griegos tenían colonias en la costa meridional, y los fenicios en Sicilia, Córcega y Cerdeña.

en romanos. Recibieron la influencia de los comerciantes de Grecia y Cartago, que aportaron nuevas ideas de cultura y gobierno.

Los reyes de Roma llevaban una toga de reborde púrpura. Desfilaban precedidos por asistentes con un haz de varas y un hacha simbólicos llamados *fasces*; representaban el poder y el derecho del rey a castigar y ejecutar a los delincuentes. Dos mil años más tarde se convertirían en símbolo del fascismo.

El poder del rey no era absoluto, sino que estaba moderado por una asamblea, sobre todo en tiempo de guerra. Los reyes tenían ejércitos para defender la ciudad; la infantería estaba equipada como la griega, con lanzas, escudos y espadas cortas. Los soldados que podían permitírselo se compraban casco y armadura.

a. C.

- 716** Roma: Numa Pompilio, segundo rey de Roma (hasta 673); añadió enero y febrero a los 10 meses del anterior calendario.
- 710** Los asirios destruyen Caldea; Sargón II, rey de Babilonia.
- 705** Asiria: Sargón II muere en una batalla en Anatolia y le sucede su hijo Senaquerib (hasta 682).
- 701** Asiria: Senaquerib establece la capital en Nínive.
- 700-500** Grecia: fundación de las grandes ciudades estado, como Atenas y Esparta; ascenso de los hoplitas o soldados de a pie. Los griegos focenses fundan en España Mainaké (entre Almuñécar y Vélez-Málaga) y Denia.
- 691-638** Judá: reinado de Manaseb; induce a los judíos a adoptar los dioses asirios.
- 689** Los babilonios se rebelan contra los dominadores asirios, que destruyen e inundan la ciudad.
- 683** Judá se rinde ante Asiria; Manaseb, prisionero en Babilonia. Grecia: la ciudad estado de Atenas sustituye la monarquía hereditaria por un consejo de 9 *arcontes* elegidos cada año entre los nobles.
- 681** Asiria: Senaquerib asesinado por sus hijos mayores.
- 680** Asiria: Asarhadon, hermano menor de Senaquerib, le sucede en el trono (hasta 669). Grecia: la ciudad estado de Argos prospera bajo Fidón.

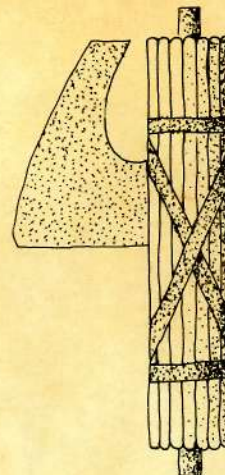

El fasces era la enseña del poder romano. Las varas simbolizaban el castigo, y el hacha, la vida y la muerte.

40000–500 a. C.

Armas y guerra

Los pueblos primitivos lucharon probablemente por la comida. Las primeras armas no eran más que palos y piedras, a las que con el tiempo se sumarían lanzas y flechas rematadas en puntas de piedra. El descubrimiento de los metales perfeccionó las armas. Se empezó a luchar para capturar riquezas y territorios, aunque los ejércitos seguían siendo pequeños grupos de soldados. Los asirios fueron los primeros en organizar grandes batallones formados por caballería, infantería (soldados de a pie) y carros. Inventaron también máquinas para demoler murallas. Los griegos crearon ejércitos bien organizados de soldados de infantería u *hoplitas*.

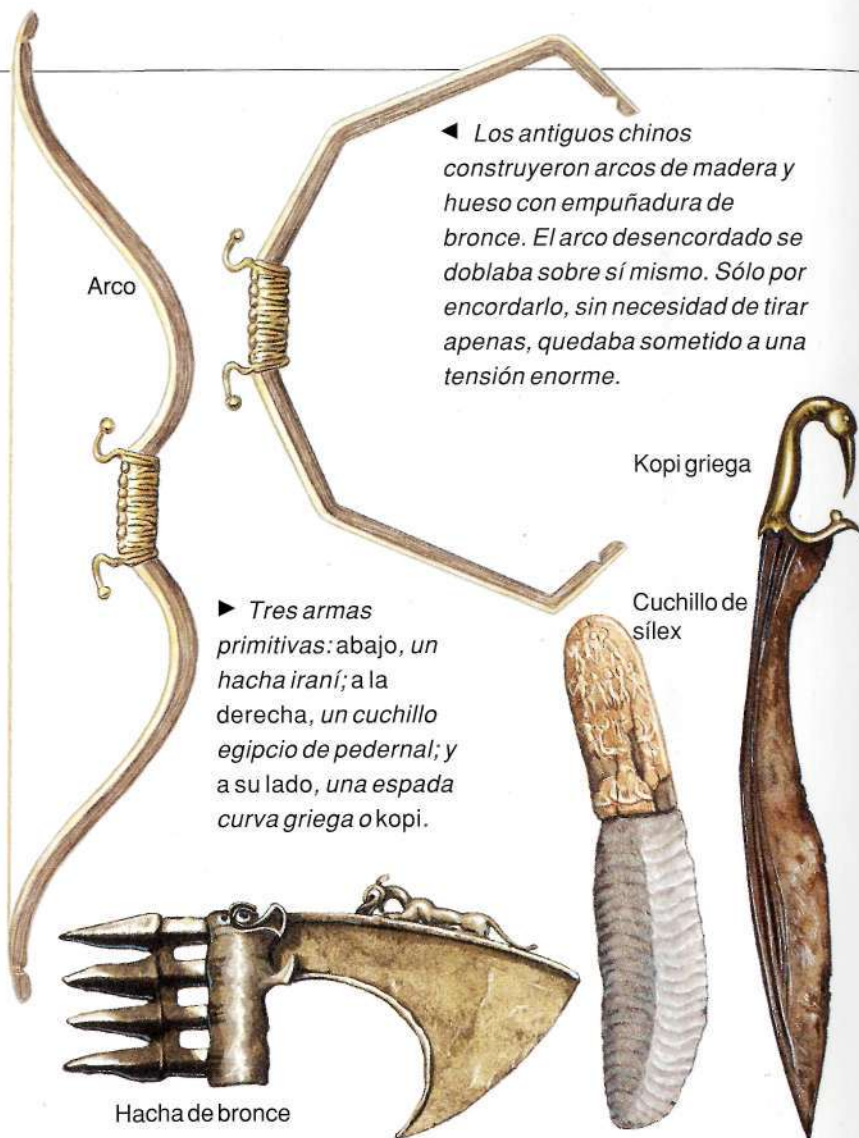

Arco

◀ Los antiguos chinos construyeron arcos de madera y hueso con empuñadura de bronce. El arco desencordado se doblaba sobre sí mismo. Sólo por encordarlo, sin necesidad de tirar apenas, quedaba sometido a una tensión enorme.

Kopi griega

▶ Tres armas primitivas: abajo, un hacha iraní; a la derecha, un cuchillo egipcio de pedernal; y a su lado, una espada curva griega o kopi.

Cuchillo de sílex

Hacha de bronce

▼ Los egipcios disponían de rápidos carros de guerra de dos ruedas, montados por un cochero y un arquero o un lancero.

▼ Los soldados egipcios luchan con arco y flechas y con una espada en forma de hoz llamada *khepesh*.



▼ *Un jinete griego en plena batalla. El caballo va desprotegido, probablemente porque era demasiado pequeño para soportar el peso de la armadura.*

FECHAS IMPORTANTES

- c. 1500 a. C. Los israelitas atacan y destruyen la ciudad de Jericó.
- c. 1193 a. C. Los griegos ocupan Troya mediante un ardid: ofrecen como regalo un enorme caballo de madera en cuyo interior se ocultaban varios soldados; una vez dentro de la ciudad, éstos abrieron las puertas al ejército invasor.
- c. 1122 a. C. En China, el ejército de Wu Wang vence al de la dinastía Shang e instaura el poder de los Chou.
- 689 a. C. Los asirios destruyen Babilonia.
- 671 a. C. Los asirios invaden Egipto.



► *Los asirios eran expertos en el asedio. Demolían la base de la muralla con un ariete y tendían escalas hasta las almenas. Los soldados se protegían con grandes escudos.*



RENACIMIENTO DE BABILONIA

a. C.

- 680-669** Anatolia: reinado de Giges en Lidia, donde se acuñan las primeras monedas de fecha comprobable.
- 669-627** Asiria: reinado de Asurbanipal, el último gran monarca del imperio.
- 664** Egipto: el gobernador Psamético se rebela contra Asiria y se erige en faraón y fundador de la dinastía XXVI.
- 663** Asiria: un ejército mandado por Asurbanipal entra en Egipto y saquea Tebas.
- 660** Los griegos fundan Bizancio (actual Estambul).
- 652** Babilonia: rebelión de Samashsumukin, hermano de Asurbanipal; se suicidó tras cuatro años de guerra civil.



Los persas fueron uno de los primeros pueblos en incorporar el arco a la guerra.

- 650-500** Grecia: gobierno de los tiranos (dictadores nombrados a sí mismos) en las ciudades estado.
- 650** Escitas y cimerios lanzan ataques contra Siria y Palestina. Grecia: la ciudad estado de Esparta somete a los rebeldes en la segunda guerra de Mesenia (hasta 630).
- 626** Babilonia: el general caldeo Nabopolasar ocupa el trono y declara a Babilonia independiente de Asiria.
- 621** Grecia: el ateniense Dracon redacta una severa legislación para la ciudad.
- 612** Asiria: medos, babilonios y escitas destruyen Nínive; fin del imperio asirio.
- 608** El faraón egipcio Necaie derrota y mata a Josías, rey de Judá, en la batalla de Megiddo.
- 605** Babilonia: reinado de Nabucodonosor II (hasta 561); derrota a Neco y a los egipcios en Karkemish (Siria); Judá queda sometida a Babilonia.

Renacimiento de Babilonia



Los caldeos o tribus del oeste empezaron a asentarse en Asiria y Babilonia hacia el 1100 a. C.; varios de ellos detentaron poderes

delegados por los reyes asirios. El 626 a. C., Nabopolasar declara la independencia de Babilonia y se sacude el yugo asirio.

Nabucodonosor II fue uno de los más famosos reyes babilonios. Alcanzó el poder en 605 a. C. y su historia se narra en la Biblia, en el libro de Daniel. Capturó Jerusalén y obligó a miles de sus habitantes a vivir en Babilonia como cautivos.

También lanzó una campaña contra Egipto, pero donde puso más entusiasmo fue en el embellecimiento de la espléndida ciudad de Babilonia. Mandó rodearla de altas murallas, y consagró la puerta principal a la diosa Istar. También ordenó la construcción de un hermoso palacio, y

▼ *Mapa del imperio neobabilónico en la cumbre de su gloria.*



LOS JARDINES COLGANTES

Nabucodonosor se casó con la princesa persa Amytis, que en las llanuras babilónicas añoraba las montañas de su país. Para contentarla, el rey mandó construir una montaña artificial de terrazas de ladrillo que cubrió de árboles y plantas e hizo regar con agua que los esclavos llevaban desde el Éufrates. Los antiguos griegos describieron estos jardines colgantes como una de las siete maravillas de la antigüedad.

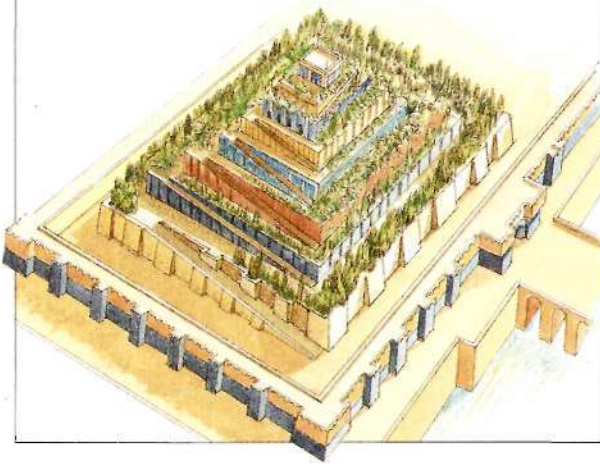

mejoró otras ciudades de su imperio. Fomentó en todo el imperio, que llegaba hasta Siria, el culto a Marduk, antiguo dios de la ciudad de Babilonia.

Se cree que al final de su vida enloqueció. El imperio babilonio terminó sólo 6 años después de la muerte de Nabucodonosor. Su hijo Awil-Marduk (el Evil-Merodak bíblico) reinó durante tres años, al cabo de los cuales fue asesinado.

Otros dos reyes, uno de ellos niño, ocuparon el trono durante tres años más. A continuación se hizo con el poder el príncipe persa Nabonid, que trató de imponer el culto a Sin. Asumió la regencia su hijo Belsharusur (Baltasar). En 539 a. C., Nabonid fue depuesto y su hijo muerto por invasores persas acaudillados por Ciro II.

▼ El desfile anual de año nuevo atravesaba la puerta norte de Babilonia, llamada de Istar. Estaba revestida de cerámica azul y decorada con figuras amarillas y blancas de toros y grifos.



NABUCODONOSOR

Nabucodonosor II reinó durante 43 años de campañas militares casi continuas. Dos veces sofocó rebeliones en Judá, y cuando Fenicia se revolvió contra su poder sitió Tiro, su principal puerto, durante 13 años.



La edad oscura de Grecia



Cuando la civilización micénica terminó hacia 1100 a. C., Grecia entró en lo que se ha llamado edad oscura; no han quedado documentos

escritos de ese tiempo, que duró más de 500 años.

El país fue invadido por los dorios, de cultura menos refinada que la micénica. Tampoco hablaban griego pero, pese a todo, mantuvieron viva la memoria de la civilización anterior en forma de largos poemas narrativos. Los dos más notables -la *Iliada* y la *Odisea* de Homero- cuentan la historia del sitio de Troya y los viajes de Ulises, uno de los héroes de la contienda. Los objetos hallados en las sepulturas coinciden con las descripciones de Homero.

Los griegos desarrollaron sus artes de guerra durante esta época oscura. Idearon una formación apretada de *hoplitas* o infantes llamada *falange* que permitía neutralizar ataques de caballería.

▼ En las cargas en formación de falange, era vital mantener intacto el muro de escudos. Los hombres de los flancos eran los más vulnerables, porque estaban desprotegidos por uno de sus lados.

¿QUIÉN FUE HOMERO?

Según la tradición, Homero era un bardo ciego que compuso la *Iliada* y la *Odisea* hacia el año 800 a.C., espléndidos poemas que contienen vívidas descripciones de gentes y acontecimientos. Los estudiosos creen que, en realidad, se trata de colecciones de poemas escritos por varios autores a lo largo de mucho tiempo. Es posible que Homero recopilase estas antiguas leyendas micénicas y las recitase en público; probablemente se compilaron por escrito hacia el final de su vida.



▲ Cuando Grecia fue invadida, muchos de los habitantes se establecieron en otras tierras. Los invasores ocuparon el continente y pasaron a las islas.



La dinastía Chou



Esta dinastía gobernó China durante más de 800 años. Los Chou eran un grupo de pastores nómadas que se asentaron en el fértil valle del Wei, al oeste. Derrocaron al último rey de la dinastía Shang, cruel y borracho. Introdujeron el trabajo del hierro, con el cual fabricaban armas y herramientas. El nuevo metal aliviaba el trabajo agrícola y dio a los soldados Chou ventaja en la guerra.

El territorio de los Chou no era un reino unificado, sino una serie de grandes posesiones cuyos señores debían lealtad al rey. La sociedad estaba dividida en nobles ricos, gente común y esclavos. Con el tiempo se desarrolló una clase de mercaderes.

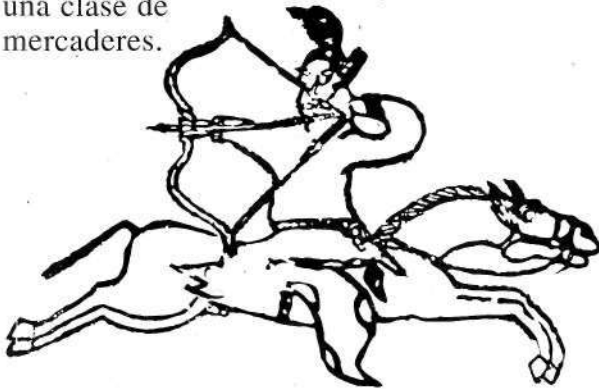

▲ Arquero a caballo que adorna una baldosa de cerámica de época Chou. El arco es similar al que más tarde se usaría en occidente.

CONFUCIO

K'ung Fu-tzu (el gran maestro Kung) o Confucio nació en el período Chou. Predicaba la virtud y la responsabilidad, así como la conveniencia de que todos encontrasen acomodo en la sociedad. Sus enseñanzas influyeron mucho en el pensamiento chino.



a. C.

600-480 Desarrollo y expansión de Cartago.

600 Persia: uso de molinos de viento para obtener harina. India: fundación de las primeras ciudades en el valle del Ganges.

594 Grecia: Solón, arconte de Atenas, suaviza las rigurosas leyes de Dracón, establece una asamblea de ciudadanos y reforma la elección de magistrados.

586 Judá: Nabucodonosor II de Babilonia saquea Jerusalén y lleva a los judíos en cautividad a Babilonia.

580 Babilonia: Nabucodonosor II inicia la construcción de los jardines colgantes de Babilonia, una de las 7 maravillas de la antigüedad.

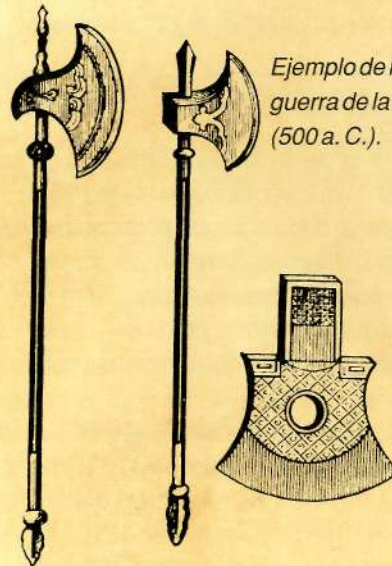

Ejemplo de hacha de guerra de la dinastía Chou (500 a. C.).

563 India: nacimiento del príncipe Siddhartha Gautama, llamado a convertirse en Buda (el iluminado).

559 Persia: coronación de Ciro II (el Grande) (reinaría hasta 529).

551 China: nacimiento del filósofo K'ung Fu-tzu (Confucio).

550 Persia: Ciro conquista el territorio medo y lo incorpora a Persia.

546 Anatolia: Ciro el Grande de Persia derrota a Creso, último rey de Lidia, en la batalla de Sardes; los persas ocupan Anatolia.

a. C.

- 539** Los griegos derrotan a los cartagineses.
Persia: Ciro conquista Babilonia.



Mitra, dios persa de la luz, sacrificando un toro.

- 538** Fin de la cautividad de Babilonia: un edicto de Ciro permite a algunos judíos volver a Judá.
- 534** Roma: Tarquinio el Soberbio, último rey romano.
- 530** Persia: muerte de Ciro en una batalla contra Tamyris, la reina soldado de la tribu de los masagetas; el imperio que deja comprende Anatolia, Babilonia, Siria y Palestina; le sucede su hijo Cambises (hasta 521).
- 525** Cambises conquista Egipto, que permanecerá bajo gobierno persa hasta 404.
- 521** Persia: reinado de Darío I (hasta 486); divide el imperio persa en 20 satrapías o distritos.
- 520** Judá: se reanudan las obras del templo de Jerusalén (terminado en 515).
- 510** Roma: una revuelta derroca al último rey, Tarquinio el Soberbio.
- 509** Roma: fecha tradicional de fundación de la república.
- 508** Grecia: Clístenes introduce la democracia en Atenas. Tratado entre Roma y Cartago: Roma se queda con el Lacio y Cartago con África.
- 507** Grecia: Esparta intenta restaurar la aristocracia en Atenas.
- 500** España: los cartagineses inician la ocupación del litoral mediterráneo. Italia: el imperio etrusco alcanza su máximo poder. India: comienza el cultivo de arroz, la escritura y la acuñación de moneda.

El imperio persa

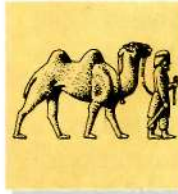

El territorio que ahora llamamos Irán (de 'ario') se conocía antes como Persia. Sus habitantes estaban divididos en dos grupos: medos y persas. Emigraron a

Persia desde el este hace unos 3 000 años. Al principio, los medos eran más poderosos. Hace 2 600 años aproximadamente, Ciro, gobernador de la provincia persa de Anzán, se rebeló contra los medos y conquistó el poder.

Ciro hizo de Persia el centro de un poderoso imperio cuya capital era Ecbatana, ahora enterrada bajo la moderna ciudad de Hamadán.

Ciro mandaba un ejército centrado en la caballería y en arqueros muy bien entrenados. Cuando murió, Ciro gobernaba sobre un imperio que se extendía desde el Mediterráneo hasta Afganistán, y desde el golfo Pérsico hasta los mares Negro, Caspio y de Aral. Murió en 530 a. C. cuando defendía sus territorios septentrionales de las tribus nómadas de Asia central.



DARÍO I

Fue un buen general y extendió el imperio por el este hasta el Indo. Reorganizó el territorio en 20 distritos llamados *satrapías*. Las buenas calzadas permitían a los mensajeros reales llevar con presteza las órdenes

del monarca a todos los rincones del imperio. Darío obligó a pagar impuestos a todas las provincias. Construyó una nueva capital en Persépolis, al sur del Irán. Llevó la cría de pollos desde la India al oeste de Asia; de Lidia y Anatolia importó el uso de monedas de oro y plata. Darío ostentaba el título oficial de Shahanshah (rey de reyes), que aún utilizaba el sha en 1979, año en que el país se transformó en república.



▲ Impresión de un cilindro sello que representa a Darío I cazando un león con arco desde un carro. La figura alada es el dios Azura Mazda.

▼ Gentes de todos los rincones del imperio persa ofrecen regalos a su rey. Friso del palacio de Persépolis.



▲ El imperio persa en el momento de su mayor gloria, bajo Darío I. Susa era el centro administrativo y Persépolis la sede del estado. La calzada real se construyó para agilizar las comunicaciones.

El rey persa Darío I amplió y reforzó el imperio. En las provincias nombró *sátrapas* o gobernadores, encargados de la recaudación de impuestos y la manutención del ejército. Construyó numerosas calzadas para enlazar sus extensos territorios y estimuló el comercio mediante el establecimiento de una moneda de valor fijo.

En lo religioso, los persas siguieron las enseñanzas del profeta Zaratustra (el Zoroastro griego), que rendía culto al dios único Azura Mazda.

Oceanía



Los primeros pobladores de Australia procedían del sureste asiático. Tuvieron que navegar hasta Nueva Guinea, pero desde aquí pudieron seguir por tierra,

ya que el nivel del mar era entonces más bajo. Llevaron con ellos al dingo o perro salvaje. Los antepasados de los aborígenes australianos eran pescadores, cazadores (empezaron muy pronto a manejar el boomerang) y recolectores de frutas y semillas. Nunca desarrollaron la agricultura, aunque sí aprendieron a manejar el fuego y a cocinar. Cuando empezó a elevarse el nivel del mar, se trasladaron hacia el interior.

Los primeros colonizadores de Melanesia y Micronesia llegaron allí navegando desde Indonesia hace aproximadamente 4 000 años. Se sirvieron de grandes canoas capaces de soportar viajes largos; en ellas transportaban también animales y algunas de sus plantas preferidas.

Se orientaban en el océano por medio de las estrellas y las corrientes marinas.



▲ En muchas zonas de Australia hay pinturas rupestres, algunas de carácter religioso, trazadas con colores terrosos sencillos.

▼ El mapa recoge Australia y los archipiélagos de Micronesia (islas pequeñas) y Melanesia (islas oscuras, por el color de sus habitantes) y las fechas aproximadas de colonización.

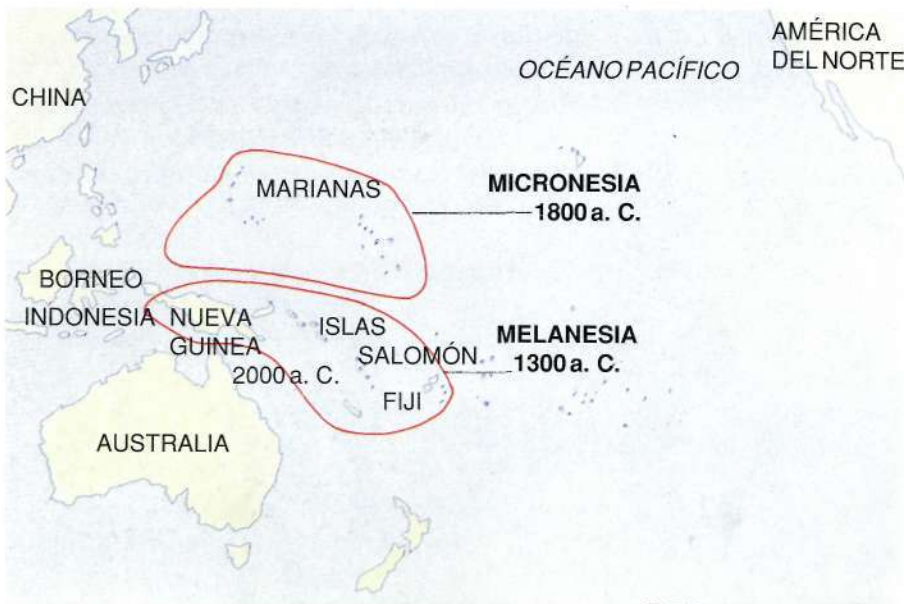

EL SUEÑO

El sueño es un mito religioso creacional con miles de años de antigüedad. Los Seres que hace mucho conformaron el mundo y todo lo que contiene murieron, pero sus espíritus perviven en el cielo, la tierra, las montañas, los pozos, etc. Las pinturas rupestres australianas representan a algunos de esos seres.



ENCICLOPEDIA DE LA HISTORIA



Esta interesante enciclopedia cuenta de una forma clara y sencilla la Historia de la humanidad.

Comienza su relato hace más de 40000 años, época de la que datan los primeros asentamientos humanos, estudia el desarrollo de las primeras civilizaciones y llega hasta nuestros días.

Esta notable fuente de consulta recoge los acontecimientos esenciales de la Historia de la humanidad en 800 páginas profusamente ilustradas.

Cada artículo está acompañado por una banda cronológica que ayuda a situar el tema tratado en su contexto histórico.

250 artículos que tratan los principales acontecimientos históricos

Más de 1600 ilustraciones y fotografías

Más de 100 mapas que ayudan a situar los países y lugares mencionados

Un centenar de biografías de destacadas figuras históricas

Una completa tabla cronológica desde el 40000 a. C. hasta nuestros días

Resúmenes temáticos que facilitan una visión global de los aspectos más importantes de la Historia



ISBN 84-241-2155-4



02001



9 788424 121556

Editorial Everest, S. A.

